

facebook.com/tasimadunyasi twitter.com/tasimadunyasi

Taşıma Dünyası

50 yıl

editor@tasimadunyasi.com

GÜNEŞLİ
PP2
İSTANBUL

Hızlı, Güvenli, Çevreci ve Sürdürülebilir Taşımacılık

Yıl: 5 • Sayı: 247 • 26 Eylül - 2 Ekim 2016 • Fiyatı: 25 Kr www.tasimadunyasi.com



İstanbul'da yaşanan terminal sorunlarının yakın gelecekte çözümü gözüküyor

OTOGAR ÇIKMAZI

- ✓ Mevcut terminallerin (Bayrampaşa'daki terminalin) kullanım maliyetleri yüksek, hizmet kalitesi düşük.
- ✓ Üstelik mevcut terminaller (Bayrampaşa'daki terminal) yoğun zamanlarda İstanbul'un ihtiyacına cevap vermiyor.
- ✓ Bu terminalin yetersizliğini giderici (kapasitesini arttırıcı) basit çözümler bulunmuyor.
- ✓ Bayrampaşa dışındaki terminaller kalkış-varış amaçlı kullanılmıyor, yük paylaşılıyor.
- ✓ Otobüs firmalarına kalkış-varış da yapabilecekleri özel terminal yapma izni verilmiyor.
- ✓ Büyükşehir Belediyesinin belirlediği aday (olası) terminal yerleri otobüsçüler tarafından beğenilmiyor.
- ✓ Bayrampaşa Otogarının işletme süresinin 4 Mayıs 2019'da bitecek olmasına rağmen otobüsçüler burada ısrarlı.
- ✓ Otobüsçüler Bayrampaşa'nın kullanımının sürmesi dışında yeterli alternatif çözüm önermiyor.
- ✓ Belediyenin belirlediği aday terminal yerleri Üçüncü Boğaz Köprüsü kullanım zorunluluğuyla uyumlu değil.
- ✓ Üçüncü Köprü'nün çevre yolları tamamlandığında otobüsçülerin kullanacağı güzergahlar belli değil.
- ✓ Şehirlerarası otobüslere Üçüncü Boğaz Köprüsünü kullanma zulmü çok ağır yükler getiriyor.
- ✓ Diğer köprülerde yoğun trafik olmadığı zamanlarda bile bu zulüm sürüyor.
- ✓ Artan seyahat talebine göre, terminallerdeki sorunların ağırlaşması kaçınılmaz görünüyor.
- ✓ Mevcut ve gelecekte ağırlaşacak sorunların uzun süre yaşanmaması için hızlı hareket edilmesi gerekiyor.
- ✓ Ne yazık ki mevcut duruma ilişkin değerlendirmeler hiç ümit verici değil.
- ✓ Öncelikle şehirlerarası otobüslere Fatih Sultan Mehmet Köprüsünü kullanabilme izni verilmesi gerekiyor.
- ✓ Bunun sonrasında, Asya ve Avrupa yakalarında bu yol güzergahı üzerinde, otobüslerin ve yolcuların kolayca erişebileceği kalkış-varış yapılabilecek en az ikişer terminal şart. ■



Bayram sektörüne nefes aldırdı
12-13 milyon yolcu taşındı

TOBB Şehirlerarası Karayolu Yolcu Taşımacılığı Sektör Meclisi Başkanı Mustafa Yıldırım, Kurban Bayramı'nı değerlendirdi: "Bayram sektörü için çok hızlı ve tempolu oldu. Sezonun da finaliydi zaten. Ama bayram dönüşüyle okulların açılması buluşması kaos yarattı. Okullar 3 Ekim'de açılma iyi olacaktır. Tatil biraz daha uzamalıydı. Turizm sezonu, hem Ramazan hem de hayati etkileyen 15 Temmuz nedeniyle kısa geçti. Bunlara rağmen bayram çok yoğun geçti, 12-13 milyon yolcu taşındı. Otobüs kazalarının az olması da olumlu yandı. Alman tedbirlerin bunda çok büyük etkisi var. Doğru işler yapıldığında doğru sonuçlar alınıyor. ■"



İşte AŞTi'nin Yeni Yeri

4'te

Şampiyon Beşiktaş'ı Temsa Maraton taşıyacak



5'te



Aydın Opçin son yolculuğuna uğurlandı

6-7'de

IAA Hannover Ticari Araçlar Fuarı

8-9'da

TEMSA, Anadolu Seyahat'le 100 Safir Plus anlaşması yaptı



Scania "2017 Yılın Kamyonu" seçildi



IAA Ticari Araç Fuarı'nda Otocar gövde gösterisi yaptı



Anadolu Isuzu 6 aracıyla katıldı



Karsan'dan Elektrikli Minibüs



Dr. Zeki Dönmez

Bayramın ardından...

7'de



Prof. Dr. Mustafa Ilıcalı

İstanbul'da Ulaştırma Sisteminde Mevcut Durum -9-

2'de



Mustafa Yıldırım

Motorlu Taşıtlar Vergisi ticari araçtan alınması

6'da



Akif Nuray

Rekabetin Yeni Alanı, Verimlilik

4'te



Salim Altınhan

Rezaletin son perdesi...

3'te



Mevlüt İlgin

Veriler bizim haklılığımızı gösterecek

4'te



Cumhur Aral

Yazısı elimize ulaşmadığı için yayınlamıyoruz

İstanbul'da Ulaştırma Sisteminde Mevcut Durum, Küresel Gelişmeler ve Çoklu Türel Kullanım - 9

Ulaştırma teknolojileri o kadar hızlı gelişmektedir ki, daha fazla yolcu ve yükün gittikçe azalan zaman dilimleri içerisinde ve azalan maliyetlerle, güvenli bir şekilde taşınabilmesi için her geçen gün yeni teknolojiler geliştirilmektedir. Buna karşılık artan talebi karşılamak için alınacak kararların kesinlikle bilgiye dayalı olması gerçeği, ulaştırma alanında her geçen gün önem kazanmaktadır.



PROF. DR. MUSTAFA İLICALI
mustafa.ilicali@tasimadunyasi.com
mustafa.ilicali@ibb.gov.tr

ulaşımda etkinliğin artırılması; tüm ulaştırma sistemlerinin entegrasyonu içinde kullanılması, yük taşımada demiryolu, iç su yolu, kısa deniz taşımacılığı ve kombine taşımaya, ayrıca yolcu taşımada toplu taşımaya öncelik verilmesi; kullanıcılara, çalışanlara ve tüm topluma sosyal ve çevre açısından kabul edilebilir, güvenli bir ulaştırma ortamının sağlanması, ulaştırma güvenliğinin iyileştirilmesi ve bu amaca yönelik hedefler konulması; Avrupa'da mevcut yasal düzenlemelerdeki farklılıkların azaltılması ve

ulaştırma sisteminin (Altyapı, araç ve ekipmanlar, hizmetler ve işlemler) inşası ve işletiminin iyileştirilmesi olarak özetlenebilir. Bu temel politikaların hayata geçirilmesi için yapılması gerekli görülen hususlar da mevzuatın uyumlaştırılması, liberalleştirme, çok modlu ulaştırmanın geliştirilmesi, altyapının geliştirilmesi, yolcu taşımacılığında toplu taşımanın yaygınlaştırılması, akıllı ulaştırma sistemlerinin geliştirilmesi, araştırma ve geliştirmede işbirliği, dışsal maliyetlerin içselleştirilmesi uygulaması, sınır geçişlerindeki işlemlerin iyileştirilerek transit geçişlerin kolaylaştırılması ve uluslararası taşımalarda suç ve dolandırıcılığın azaltılması olarak belirlenmiştir.

Beyaz Kitap

Avrupa Birliği Komisyonu tarafından ulaştırma hizmetleri ile ilgili sorun ve ihtiyaçlara çözüm getirebilecek bir ulaştırma politikasının oluşturulması amacıyla yayınlanan "2010 için Avrupa Ulaştırma Politikası, Karar Verme Zamanı" isimli Beyaz Kitap ise sürdürülebilir kalkınmanın gereği olan sürdürülebilir ulaştırma için çizilen ve otuz yıla uzanan bir geleceğe ilişkin stratejinin ilk aşamasıdır. Beyaz Kitap'ta yol ve çevre kirliliği, trafik yoğunluğu gibi sorunların azaltılması bakımından ulaştırma sektöründeki büyüme ile genel ekonomik büyüme arasındaki yapıların düzenlenmesi ve ekonomideki rekabet gücünün korunması çerçevesinde bir yaklaşım belirlenmiştir. Avrupa Birliği'nin

gelecek dönem ulaştırma politikalarının çerçevesini belirleyen bu çalışmanın temel esasları, taşıma türleri arasında dengeli dağılımın gerçekleştirilmesi, taşımacılıkta darboğazların ortadan kaldırılması, kullanıcıların taşıma politikalarının merkezine getirilmesi ve küresel taşıma yönetimi olmak üzere 4 ana başlıkta toplanmaktadır.

İstanbul'a özel...

İstanbul Büyükşehir Belediyesi'nin, son on yıllık süreçte, yaptığı metro yatırımlarıyla şehrin mevcut metro ve hafif raylı sistem hatlarını geometrik olarak arttırmasına rağmen İstanbul için daha çok metro hattına ihtiyaç bulunuyor. 10. Kalkınma Planı ve 11. Ulaştırma Denizcilik ve Haberleşme Şurası'nda İstanbul özelinde ortaya konan hedeflerde, İstanbul'da 2014, 2019 ve 2019 sonrası metro hatları için inşa, yapım ve işletim projeksiyonları ortaya kondu. Şehrin her iki yakasında da metro çalışmaları bütün hızıyla devam ediyor. Boğaz geçiş çalışmaları da Marmaray'ın yanı sıra Avrasya Tüneli ve Üçüncü Boğaz Köprüsü'nün inşası ve su yolu geçiş planlamalarıyla sürdürülüyor.

Bu bağlamda AB'nin 30 yıllık hedeflerinde demiryolunun yüzde 50'lere varan bir türel dağılım payına ulaşması öngörülmektedir. Ekonomik sürdürülebilirlik bağlamında baktığımızda da AB'nin enerji fakiri bir coğrafya üzerinde olması özellikle petrol ve doğalgaz anlamında tamamen dışa bağımlı olması, mevcut politikaları bu şekilde uzun vadede devam ettirecek enerji ihtiyacını karşılayabilmesinin çok öngörülebilen olmaması ve bunun yanı sıra yeşil alanlarını halen önemli ölçülerde koruyabiliyor olması, alternatif yakıt türleri ile işletilebilen bir ulaşım türü olan demiryollarını öne çıkarmaktadır.

Bütün bu tablodan gördüğümüz üzere; İstanbul'da kentiçi ulaşımda trafik tıkanıklığı ve kaynaklı sorunların en aza indirilmesi için, türel dağılımın, türler arası entegrasyonun sağlanması gereklidir. Marmaray Projesi, metro planlamaları, 3. Boğaz Köprüsü, lastik tekerlekli tüp geçit vb. projelerin bu çerçevede değerlendirilmesinde fayda vardır.

Eğitim gerekli

Bu çerçevede; ekonomik kalkınma ve

büyüme hedefleri paralelinde ulaştırma sektöründe öngörülen iyileştirme ve büyüme ile yerel yönetimlerde gerçekleştirilen reformlar; önemli ölçekte bir kadro ihtiyacını doğurmuştur. Bu kadro; konularında uzman, lisans ve lisansüstü eğitimlerini ulaştırma ve planlama alanında yapmış olan teknik elemanları ihtiva etmektedir.

Ulaştırma sektöründeki büyüme hedefleri; 'insan odaklı' bir yaklaşım ve sürdürülebilir kalkınma çerçevesinde, akademi ve piyasa entegrasyonuna dayalı bir şekilde yürütüldüğü takdirde, gerçekleştirilmekte olan ve gerçekleştirilecek olan yatırımlar tam bir perspektif kazanır ve bu çerçevede değerlendirilir. Böylelikle; ülkemizde esaslı olarak ihtiyacı duyulan 'yerli üretim' konusunda önemli bir eşik aşılması olacaktır. Ekonomik eğilimler, uluslararası ve bölgesel konjonktürler, teknik gelişimler ve sosyal hareketler paralelinde küresel ölçekte yer yer öne çıkarılmaya başlanan 'Sürdürülebilir Kalkınma' modeli; Batının 'buharın icadı ve endüstri devrimi'nden bugüne, sınırsız gelişim, sınırsız tüketim, sınırsız kuşatma eğilimine karşı, 'kaynakların sınırsız olmadığı' algısının kabulüyle, biraz da zorunluluk haliyle gündeme getirilmiş bir savdır. Ancak; ülkemiz ve benzer ekonomik ölçekte olan Endonezya, Meksika, Malezya, Brezilya, İran, Mısır, Nijerya, Pakistan, Ukrayna, Polonya, Filipinler, Bangladeş gibi gelişmekte olan ülkelerin hazırlayacağı ekonomik, toplumsal ve çevresel kalkınma modellerinde 'sürdürülebilirlik' kavramı işlevsel bir rol üstlenebilecektir.

Ekonomik büyüme...

Ülkemiz bulunduğu bölge itibarıyla küresel düzeydeki değişim ve gelişimlerden doğrudan etkilenmektedir. Söz gelimi; son 150 yıllık süreçte geneli itibarıyla yolcu akışı doğudan batıya doğru iken yük akışı ise 'hammadde' bazında doğu ve güneyden batıya, ürün bazında ise batıdan doğu ve güneye doğru gerçekleşmiştir. Bu çerçevede; İç Asya, Uzak Asya, Güney ve Güneydoğu Asya, Ortadoğu ve Afrika, hammadde kaynağı olurken Kuzey-Orta ve Batı Avrupa ile Kuzey Amerika 'üretim merkezi' olmuştur. Bu denginin dışındaki bir eğilim olarak 50 yıl öncesinden itibaren Japonya 'üretim merkezi' olarak öne çıkmaya

başlamış, 1990'lı yıllarda Endonezya ve Güney Kore bu sürece dahil olmuştur. Çin Halk Cumhuriyeti ise son yıllık yüksek ivmesiyle 'üretim ve para'nın ağırlığının radikal bir biçimde Pasifik'e kaymasında başat rol oynamıştır. Bugün itibarıyla; Çin Halk Cumhuriyeti, Japonya, Güney Kore, Endonezya ve Malezya öncülüğünde Pasifik bölgesi ekonomik ve politik olarak Pasifik bölgesinin Atlantik bölgesine bir ağırlık merkezi olarak çıkmasını sağlamaktadır. Bu çerçevede; Çin-Hindistan ve Çin-Hindi bölgesi ülkelerinin söz konusu olduğu canlı bir ekonomik pazar meydana gelmektedir.

Pazar çok geniş alanda...

Bu pazar; Çin, Hindistan, Bangladeş, Myanmar, Japonya, Güney Kore, Filipinler, Tayland, Tayvan, Kuzey Kore, Endonezya, Malezya, Vietnam, Kamboçya ve çevre ülkeler gibi bir alanı ihtiva etmektedir. Bunun yanı sıra; Latin Amerika da bir başka ekonomik büyüme alanı olarak ortaya çıkmakta olup, Brezilya, Meksika, Kolombiya, Arjantin, Venezuela gibi ülkeler nüfus ve ekonomik büyüklükleriyle bölgesel pazarlar olarak görülmektedir. Bütün bu tablodaki ABD, Kanada ve Avustralya gibi ülkeler 'Transatlantik'te olduğu gibi, mevcut gelişme eğilimleri çerçevesinde oluşum sinyalleri veren 'Transpasifik' gibi yaklaşımlara öncülük etmek istemektedir.

Tersine göç...

Dolayısıyla; 11. Ulaştırma, Denizcilik ve Haberleşme Şurası'nda, dönemin UDH Bakanı, Sayın Başbakanımız Binali Yıldırım'ın ifade ettiği üzere 'göç tersine dönmeye başlamış ve batıdan doğuya doğru bir akış başlamıştır. Buradan hareketle Türkiye; gerek 10. Kalkınma Planı'nda ve gerekse de 11. Ulaştırma, Denizcilik ve Haberleşme Şurası'nda ortaya koymuş olduğu 2023 hedefleri ve 2035 vizyonu dahilinde, gerek bölgesel ve gerekse de küresel ölçekte, coğrafik, stratejik, kültürel, ekonomik ve sosyal konumu paralelinde çoklu projeksiyonlar ortaya koymalıdır. Bu projeksiyonlar; gerek Asya gerek Ortadoğu gerek Afrika ve gerekse de Amerika-Avrupa toplumsal, politik, kültürel, teknik eğilimlerini göz önünde bulundurarak oluşturulmalıdır.

Hepinize sağlıklı huzurlu mutlu başarıları bir hafta dilerim. ■

Yeni Novociti. Şehirde ulaşım şimdi daha keyifli!

Isuzu Novociti yeni tasarımı ve donanımıyla toplu ulaşıma şıklık ve konfor katıyor.



- Modern iç ve dış tasarım • LED'li gündüz farları • Geniş ve modern sürgülü camlar • Şoför bölgesi raflar • Büyütülmüş iç dizaynı
- Yeni arka koltuklar • Tamamı rayda, isteğe özel dizilebilen konforlu kumaş koltuklar • Bakımı kolaylaştıran iç kapaklar

www.isuzu.com.tr
www.facebook.com/IsuzuTurkiye
www.twitter.com/IsuzuTurkiye
www.instagram.com/IsuzuTurkiye
Çağrı Merkezi: 444 4 152 (479)

ISUZU

Halk Otobüsü Şirket Başkanları Toplandı

Cezalar ve Ücretsiz Taşımlar tartışıldı

İstanbul Özel Halk otobüsleri (ÖHO) Şirket Başkanları mevcut sorunları, gündemde öne çıkan konular ile istek ve önerileri görüşmek üzere Özulaş AŞ Genel Merkezinde bir toplantı yaptılar.

Toplantının gündeminde bulunan, İETT bürokratları tarafından hazırlanan km. başına hak ediş ödeme önerisi, yine İETT yöneticileri tarafından düzenlenen 'Ceza Cetveli'nin yeniden

düzenlenmesi, ücretsiz taşıma bedellerinin ödenmesi ve her geçen gün artmakta olan ücretsiz yolculuk sayıları nedeniyle belirlenen destek miktarının artırılması için yapılacak çalışmalar, sorunların Ankara'da takibi gibi konular hakkında görüş alışverişini yaparak birlikte hareket edilmesi kararı alındı.

Değerlendirme toplantısında, esnafın da görüşleri alınarak önemli bir yol alındığını belirten şirket başkanları, İBB ve İETT yöneticileri ile tekrar bir değerlendirme toplantısı

yapılarak istişare ve uzlaşma içinde bir karar alacaklarını ve bu projenin hayırlı olmasını Özel Halk otobüsü esnafı menfaatine olacak şekilde düzenleneceğini düşündüklerini söylediler. Toplantıya, Özulaş AŞ Başkanı Göksel Ovacık, Özulaş AŞ Genel Müdürü İsmail Yolcu, Yeni İstanbul Halk otobüsleri AŞ Başkanı Yalçın Beşir, Halk Ulaşım AŞ Başkanı Mustafa Altuntaş, Öztaş AŞ Başkanı Mehmet Tekin, Mavi Marmara AŞ Başkanı Ramazan Gürler ve Halk Otobüsleri Koordinatörü Onur Orhon katıldı. ■



Maliye Bakanlığı'ndan plaka alım satımlarına inceleme

Maliye Bakanlığı değeri milyon dolarları bulan otobüs ve minibüs hatlarındaki plaka alım satımlarını da mercek altına alıyor.

Bu kapsamda tahditli plaka alım ve satımlarının gerçek değeri üzerinden işlem görmesini sağlamak amacıyla gerekli alt yapı oluşturulacak. Mevcut

uygulamada değeri 1 milyon TL olan bir otobüs hattına ilişkin plakanın satışı daha düşük vergi ödenmesi için 500 bin TL olarak gösterilebiliyor. ■

TR **34 T 0000**

Anadolu Isuzu'nun Bursa çıkarması



Anadolu Isuzu, Bursa Yetkili Bayii Bursa Ağır Vasıta (BAV Otomotiv) ile birlikte, Bursa Doğu Bölgesi Otobüsçüler Odası'na Citibus ve Citiport halk otobüslerinin teslimat törenini gerçekleştirdi.

63 Isuzu halk otobüsü Bursa Doğu Bölgesi Otobüsçüler Odası'na Buttım İş Merkezi'nde yapılan törenle teslim edildi.

Bursa Büyükşehir Belediyesi Başkanvekili Şükrü Köse, günün anlamına uygun olarak otobüslerin teslim gününün, okulların açılış tarihine denk geldiğini ve bu

anlamli güne bir imza atıldığını belirterek Anadolu Isuzu'ya ve Koçaslanlar Holding'e teşekkürlerini ilettili.

Anadolu Isuzu Satış ve Pazarlama Direktörü Fatih Tamay ile birlikte Isuzu yetkilileri de törende hazır bulundu.

Anadolu Isuzu'ya ve Koçaslanlar firmasına duydukları güven ve verdikleri destek için; Burulaş Genel Müdürü Levent Fidansoy, Bursa Büyükşehir Genel Sekreteri İsmail Yılmaz, Bursa Özel Halk Otobüsçüleri Yönetim Kurulu Başkanı Sadi Eren ve Bursa Özel Halk Otobüsçüleri Odası Başkanı Ramazan Umur'a plaketter takdim edildi. ■



Fatih Tamay



Şükrü Köse



“Isuzu Sahada” Antalya'da

Anadolu Isuzu'nun “Isuzu Sahada” projesi tüm hızıyla devam ediyor. Anadolu Isuzu'nun tüm servislerin yanında yer aldığı bir daha göstererek müşteri ihtiyaçlarına en hızlı ve etkin çözümleri sunmak ve en önemlisi de güçlü satış ve servis ağına sahip olmak için planlanan proje bugüne kadar dokuz noktada gerçekleştirildi. Yılda 25 servisi kapsayacak ve üç yılda tüm yetkili Isuzu servislerin ziyaret edilmesiyle tamamlanacak olan projenin son durağı Antalya ESAY Otomotiv oldu.

Anadolu Isuzu'nun, Satış Sonrası Hizmetler, Ar-Ge, Kalite Kontrol, Üretim bölümü yetkilileri ile servis personelinin tüm gün birlikte çalıştıkları aktivitede yapılan işlerin nasıl daha hızlı, etkin ve güvenli olabileceği konusunda bilgi alışverişinde bulunuldu.

Müşterilerin yoğun ilgi gösterdiği organizasyonda Isuzu sahipleri ve kullanıcıları ile yüz yüze görüşme fırsatı yaratılarak talepler ve istekler alınıp bilgilendirmeler yapıldı. ■

Özel halk otobüsçüleri Başbakan ile görüştü



Binali Yıldırım ile görüşerek, daha evvel Mecliste kendisine verilen özel halk otobüsleri sektörü ile ilgili dosya hakkında görüş alışverişini yaptı.

Başbakan Binali Yıldırım, özel halk otobüsü camiasına selamlarını göndererek, sorunlara vakıf olduğunu, dosyada belirtilen sorunlarla ilgili çalışmaların sürdürdüğünü belirterek esnafa yasal tanım ve diğer konularda gerekli desteği sağlayacaklarını söyledi.

Başkanvekili Nejdett Güney, Başbakan Binali Yıldırım'a teşekkür ederek, “Sizinle gurur duyuyoruz” dedi. ■

Özulaş AŞ Başkanvekili Nejdett Güney, Erzincan'ı ziyaret eden Başbakan



Salim Altunhan

salim.altunhan@tasimadunyasi.com

Rezaletin son perdesi...

Kurban Baayramının da Ramazan Bayramı gibi dokuz güne çıkarılmasıyla yolcu taşımacılığı çok yoğun günler yaşadı. Sezonun bitişleriyle birlikte böyle büyük hareketlilik otobüsçüleri sevindirdi.

Ama eğri oturup doğru konuşalım...

Otobüsçü gerçekten sevindi mi, yoksa yüzünün bir yanı gülerken bir yanı ağladı mı? Sorunlar o kadar çok ve çözümünü engelleyen o kadar çok olgu var ki, ne yapacağımızı şaşırıldı. Birincisi, İstanbul Otogarı sorunu. Ramazan bayramından beri hep bu konuya dikkat çektim. Bir kere daha gözler önüne serildi ki bu otogar yetersiz. Bayram dönüşleriyle yaz tatili dönüşleri birleşince dönüş trafiği birkaç güne yayıldı. Bayramın son günü de dahil, otobüsler İstanbul Otogarı'na giremedi. Saatler süren bekleyişin tek nedeni otogarın yetersizliğinden başka bir şey değil.

Yolcu da yıldı, otobüsçüler de...

Bir televizyon kanalı, mikrofon tuttuğu kaptanın, girişte yaşanan rezaletin aslında hep sürdüğünü söylemesi, ama televizyonların bayramdan bayrama sektörün sorunlarına eğildiği için diğer zamanlardaki sıkışıklıkların görülemediği demecini birkaç defa tekrarlardı. Mısır'da sağır sultanın duyduğu bu feryadı anlı şanlı, yandan çarklı federasyon ve demeklerimiz neden duymuyor? Duyuyor da “iyi saatte olsunlar”dan mı çekiniyorlar yoksa? 20 milyon nüfus ve Avrupa'daki birçok devletten daha geniş alana yayılan İstanbul'a tek otogar yetmiyor artık. Bu otogardan çıkalım, şehrin iki

yakasında birkaç otogara geçelim ve otobüslerimiz oralarından kalsın. Yolcu da, otobüsçüyü artık yok etme aşamasına gelmiş ücretsiz seferler yerine toplu ulaşım araçlarıyla gelsin. Yolcunun Sarıyer'den, Büyükçekmece'den İstanbul Otogarı'na gelmek yerine, rahat ve seri ulaşabileceği bir yerde kurulan yeni bir otogara gelmesi hem daha kolay hem daha ekonomik olacaktır.

Aynı şey, Anadolu yakası için de geçerli. Düşünün, Kartal'dan veya Beykoz'dan Harem'e gitmek mi, yoksa kurulmuş yeni otogarlara ulaşmak mı daha kolay ve rahat olacaktır? Her otogar hem kalkış hem de varış noktası olur, yolcu da ona göre sefer seçer kendisine... Bu, onlar kadar otobüsçü için de ekonomik, kolay ve konforlu bir seçenektir. Bir husus daha var: Acenteler de azalacak, dolayısıyla otobüsçü onların komisyonunu kâr hanesine yazabileceklerdir. Şehir içi ücretsiz yolcu servisleri tümünden kaldırılacağı için hem şehir içi trafik yoğunluğu azalacak hem otobüsçü bir de servis sorunuyla uğraşmayacak hem de yolcu evine çok daha seri ulaşabilecek.

Türkiye'nin ekonomik lokomotif; karayoluyla şehirlerarası yolcu taşımacılığı sektörünün sorunları bunlarla sınırlı değil ki... Üçüncü köprü ile birlikte artan masraflar ve uzayan sefer saatleri de var. Onlara önümüzdeki hafta değinelim.

Bayram öncesi kaybettiğimiz, sektörümüzün duayerlerinden Fehmi Aslan'a Allah'tan rahmet, sektörümüze ve kederli ailesine başsağlığı diliyorum. ■

BAŞTAN SONA ETKİLEYİCİ: ZF'DEN KOMPONENTLER VE SİSTEMLER

Otobüs yolcuları maksimum güvenlik ve konfor bekler. ZF'nin şanzımanları ve aksları bu beklentilerin karşılanmasına yardımcı olmaktadır. Bu ürünler yolcuların araca hızlı ve güvenli bir şekilde binip inmelerini, süratli ve keyifli bir yolculuk yapmalarını sağlamaktadır. Dahası, bizim ürünlerimiz birbirlerine tam olarak uyumludur ve daima en üst düzey teknolojiye sahip oldukları için dinamik hızlanma ve aynı zamanda sessiz çalışma özelliklerine sahiptir. Bu sayede, taşıt ve çevre üzerindeki olumsuz etkileri azaltabilirsiniz - kullanım ömrü maliyetlerini hesaba katmıyoruz bile. www.zf.com/buses



MOTION AND MOBILITY

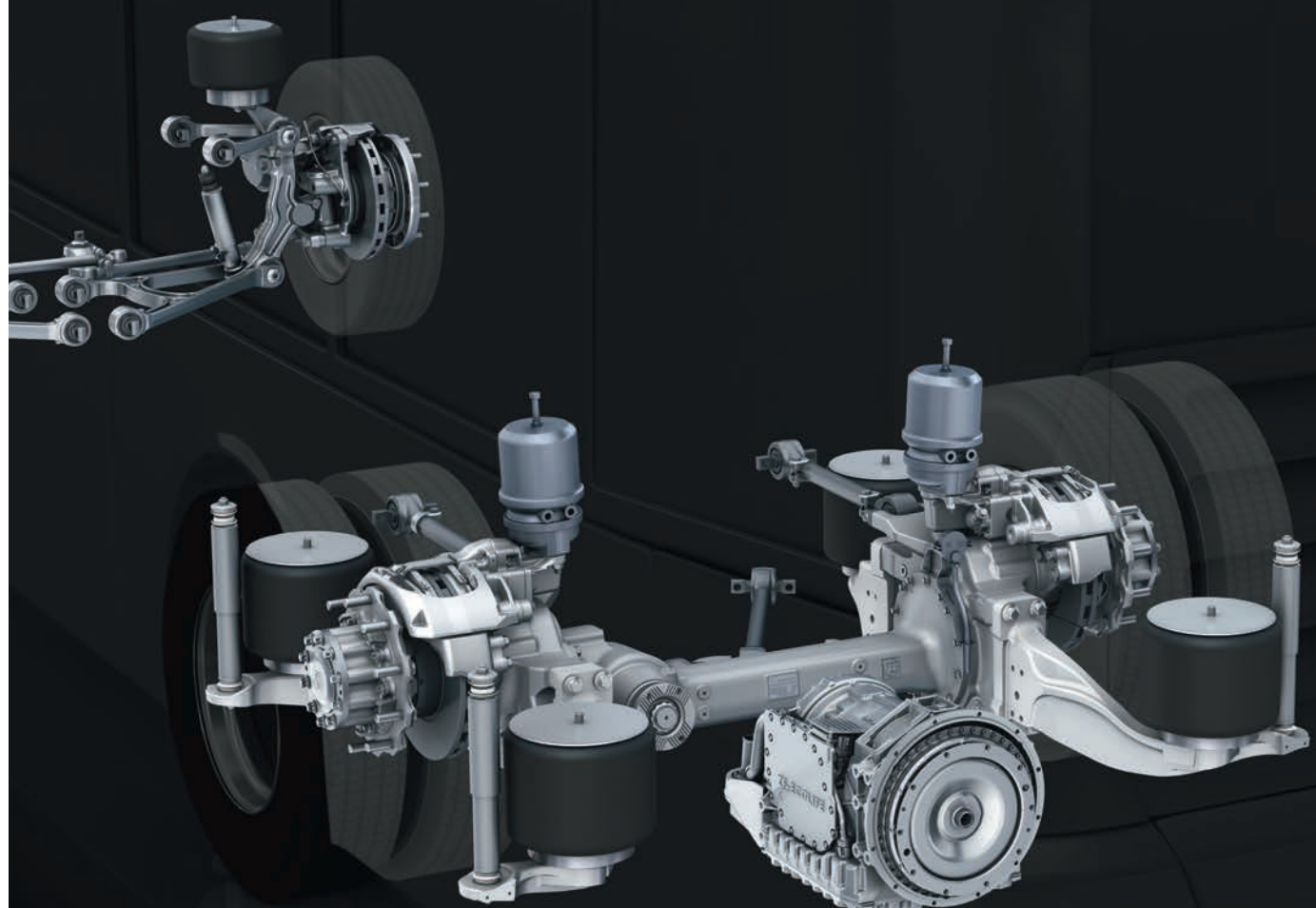

“Yolların kralı olmaz,
kuralı olur”

Başbakan Binali YILDIRIM





Mevlüt İlgin

Türkiye Otobüsçüler Federasyonu Genel Sekreteri

mevlut.ilgin@tasimadunyasi.com

Veriler bizim haklılığımızı gösterecek

3'üncü köprü 26 Ağustos'ta yapılan törenle İstanbul'un, bağlı olarak Türkiye'nin hizmetine sunuldu. O günden bugüne de sektörün en önemli gündem maddesi oldu. Çünkü sektör mensuplarımız hiç beklemedikleri, ummadıkları bir maliyet yükü ile karşı karşıya kaldı. Biz yeni altyapı yatırımlarının yapılmasından hep mutluluk duyduk ve gelişmelere hiç karşı durmadık. Bugün şehirlerarası otobüslerin zorunlu olarak 3'üncü köprüye yönlendirilmesinin mutsuzluğunu yaşıyoruz.

Bu karar değişecek, inanıyoruz

Ancak biz, bu kararın zaman içerisinde değişeceğine inanıyoruz. Çünkü 3'üncü köprü'nün yapımı 1990'lı yıllarda ilk günde geldiğinde, Sayın Cumhurbaşkanımız Recep Tayyip Erdoğan, İstanbul Büyükşehir Belediye Başkanı olduğu dönemde yapılmasına karşı çıkmıştı. Demek ki şartlar ve beklentiler değişiyor. Sayın Erdoğan, Belediye Başkanı olduğu dönemde yapılmasına karşı çıktığı köprü'nün Cumhurbaşkanlığı'nda icraatını yapıyor. Demek ki o gün kendisine ulaşan bilgiler ve ihtiyaçlarla bugünküler arasında fark oluşabiliyor, görüş açısı değişebiliyor.

Bu yatırımlar önemli

Bugün diyoruz ki, İstanbul'un, Boğaz'ın estetiği, çevre bozulmasını ama trafiği rahatlatacak yeni köprüler de yapılsın. Hatta 4'üncüsü, 5'inci, 6'ncısı da yapılsın. Eskiden sadece köprü'nün ve yolun yapımı ihtiyacı göz önüne alınır, şimdi çevrenin de doğanın da ihtiyaçları göz önüne alınıyor. Bu köprüyü yapanlara teşekkür ediyoruz. Bu köprü İstanbul trafiğini rahatlatmada önemli bir etkindir. Marmaray da, 20 Aralık'ta açılacak olan Avrasya da, yapılması planlanan 3 katlı tüp tünel de, Kanal İstanbul da önemli bir etkindir. Yapılacak düzenlemelere de karşı değiliz. Köprü'nün yapılmasının doğru olduğunu, bütün açıklamalarımızda dile getirdik. Bizim itirazımız 3'üncü köprü'nün şehirlerarası otobüslere zorunlu tutulmasına...

Bakanlık gerçeği görecektir

Bizim kendi sivil toplum örgütlerimiz, sektörümüze karşı sorumluluğumuz gereği bunu da kavgaya, gürültüye yer vermeden çözmek istiyoruz. Biz bu yanlış karardan geri adım atılacağına inanmıyoruz. Önümüzdeki süreçte, şehirlerarası tarifeli taşımacılık alanında hizmet veren otobüs sayısının 3'üncü köprüye yönelik, işletmeciyi söz verilen günlük 135 bin araç geçişi garantisine çok önemli katkı yapmayacağını Ulaştırma Bakanlığı da görecektir. Birkaç aylık veri sonrasında bu sonuç görülecektir. Binlerce otobüs bu yolu kullanmıyor. Başta bütün otobüsler denildi, daha sonra ise bir kısım otobüsler kapsam dışında bırakıldı. Bize göre şehirlerarası otobüslerin zorunlu tutulması yanlış bir karar oldu.

Aylık maliyeti 6 bin 500 TL

Köprü geçişleri aylık 6 bin 500 TL civarında bir maliyet yükü getirdi otobüsçüye. Oysa bu köprü'nün, zaman kazanmak ve ekonomiklik için inşa edildiği sık sık dile getirildi. Görüyoruz ki, ne ekonomiklik ve ne de zaman tasarrufu getirdi yeni köprü. İstanbul'dan İzmit'e, Yalova'ya, Bursa'ya daha sık sefer yapan otobüsler için daha çok maliyet getirdi. Sefer süresini de 2 saat kadar uzattı. Bir tek seferde 70 km fazla yol yapıyor şimdi. Bu haliyle 42 litrelik fazla yakıt tüketimi de demek. Osmangazi Köprüsü bu maliyetlerin dışında. Onunla birlikte o hat üzerinde çalışan otobüsçünün maliyet yükü daha da ağırlaştı.

İDO ile maliyetleri aşağıya çekmek için alternatif modeller üzerinde görüşüyoruz. Yavuz Sultan Selim Köprüsü'nün zorunlu olmasıyla ilgili olarak da Bakanlık, hükümet ve belediye nezdinde görüşmelerimizi sürdürüyoruz. Yukarıda da belirttiğimiz gibi veriler bizim haklılığımızı gösterecek.

3 köprüden de otobüslerimiz geçmeli

Gelecek hafta Ulaştırma Bakanlığı'nı ziyaret etmek için randevu talep ettik. İkinci köprüden geçiş hakkımızı geri istiyoruz. Yoksa her otobüsçüye yılda 80 bin TL'nin üzerinde ek bir maliyet yükü olacak. Biz, köprülerin yapılmasından mutluluk duymak istiyoruz. Biz, toplu taşımacılık yapan otobüslerimize gerekirse üç köprüden de geçiş hakkı verilmesini talep ediyoruz. Devletin köprüsü 6 lira olduğu yerde, müteahhidin köprüsünün fiyatı 4 katı olmaz. Bu sosyal devlet anlayışı ile uyumsuz. Yetkililerin bu kararı hem ekonomi adına, hem verimlilik adına değiştireceğine inanıyoruz. ■

İşte AŞTİ'nin Yeni Yeri

Büyükşehir Belediyesi tarafından ihale edilen yeni otobüs terminali, NATO Yolu ve Çevre Yolu'nun kesiştiği noktada (eski Mamak Çöplüğü yanı) bulunan 100 bin metrekarelik alana yapılacak. Ankara'ya ayrıca 5 cep terminali kurulacak.

Büyükşehir Belediye Başkanı Melih Gökçek, "Yeni otobüs terminalini şehir dışına taşıyoruz. Bunun için de yerimiz hazır. NATO Yolu ve otobanının bulunduğu, eski Mamak Çöplüğü'nün yanındaki 100 bin metrekarelik arsaya, 2 yıl içinde Ankara otobüs terminali yapılması şartıyla, bir konsorsiyuma ihale ettik" dedi. Yeni AŞTİ'nin yanı sıra kentin önemli noktalarına cep terminaleri yapılacaklarını belirten Gökçek açıklamalarını, "Eskişehir Yolu, Konya Yolu, Samsun Yolu, Anadolu Bulvarı-İstanbul Çevre Yolu ile kesişimi, Sincan - Ayaş Yolu kesişimi olmak üzere 5 cep terminali yapılacak" sözleriyle sürdürdü.

Başkan Gökçek, ihalesi tamamlanan yeni otogarın projenin hazırlanmakta olduğunu ve bir süre sonra saha çalışmalarına başlanacağını da ifade etti.

İhale şartnamesine göre; yeni otobüs terminalinde, "yolcu bekleme salonları, yazlıhaneler, tuvalet ve banyolar, büfeler,



bankalar, dükkanlar, mescitler, emanet bürosu" gibi yolcuların ihtiyaçlarını karşılayacak gerekli alanların yanı sıra "otobüs bakım servisleri, otobüs bekleme park alanı, benzinlik, lastikçi, otobüs galerisi" gibi firmalar için düşünülen alanlar da bulunacak.

Kafeterya, lokanta, bay-bayan kuaför salonu, lostra köşesi gibi alanlarıyla hizmet verecek olan yeni terminalde, depolama alanları, firma depoları, kargo, teknik bölümler, kamera izleme odası, sığınak, polis karakolu, güvenlik ofisleri, idari bürolar, PTT, haberleşme GSM büroları, eczane, tıp merkezi, banka ve finans kurumları, otel, havaalanı transfer yazıhaneleri, genel

otopark, kısa süreli bekleme otoparkı, dolmuş, halk otobüsü ve taksiler için depolama alanı, 153 Mavi Masa birimi gibi hizmet alanları ve yapılar da yer alacak.

"AŞTİ, ULUS ESNAFINA AVM OLACAK"

AŞTİ'nin mevcut yapısının büyük bir çarşıya dönüştürüleceğini ifade eden Başkan Gökçek, "Ulus Tarihi Kent Merkezi düzenlemesiyle binaları yıkarak, Ankara'ya bir meydan kazandıracaktır. Ulus esnafını da şimdiki AŞTİ'ye taşıyacağız. AŞTİ, dönüşümden sonra büyük bir AVM gibi çalışacak ve Ulus esnafına hizmet verecek" dedi. ■

Mustafa Yıldırım'dan çözüm önerileri Yollar ve Köprüler araç değil insan taşımalı

100.8 "Şehrin sesi", halkın sesi radyosuna 19 Eylül pazartesi günü saat 11.00-13.00 arası konuk olan TOFED ve TOBB Karayolu Sektör Meclis Başkanı Mustafa Yıldırım, sunucu Seher Kılıç'ın sorularını yanıtladı.

Sezonun ilk programına gazeteci Sadi Toygar ile katılan Başkan Mustafa Yıldırım, programın hayırlı olmasını temenni ederek, Radyo yönetimine ve sunucu Seher Kılıç'a başarılar diledi.

Sunucu Seher Kılıç, ilk programa katılan Başkan Mustafa Yıldırım ve gazeteci Sadi Toygar'a teşekkür ederek, "inşallah uğur getirir" dedi.

Türkiye karayolu ulaşım sorunları ile İstanbul toplu ulaşım ve trafik sorunlarının dile getirildiği radyo programına dinleyiciler de telefon ile yoğun ilgi gösterdi.

Karayolu ulaşım sorunlarını ve çözümleri konusunda büyük bilgi birikimleri olduğunu söyleyen TOFED Başkanı Mustafa Yıldırım, ulaşım alanındaki tecrübelerini aktardığı programda çözüm önerileri ile ilgili odayı şöyle açtı: "Boşaltılan askeri alanlar yeşil alan ve şehir meydanları olarak değerlendirilsin ve parklarda çocuklar ile sürücülerin de pratik yapma alanları olsun." Yolların ve köprülerin araç değil, insan taşımalı diyen Mustafa Yıldırım, İstanbul'da 1'inci ve 2'nci köprülerin şehirlerarası otobüslere açılması gerektiğini de savundu.

FSM Köprüsü'nün şehirlerarası otobüslere yasak olmasının adalet ve hukuka aykırı olduğunu söyleyen Yıldırım, UKOME tarafından alınan kararla; şehirlerarası otobüslere Fatih Sultan Mehmet Köprüsü'nden geçişin yasaklandığını, bu durumun sektörü zor durumda bıraktığını, ayrıca büyük dev bir sektörün UKOME'de temsil edilmediğini söyledi ve bu konuları hem İBB Belediye Başkanı Kadir Topbaş ve Ulaştırma Bakanı Ahmet Arslan'a



ilettiklerini ve görüşme yaptıklarını belirtti. Sektörün büyük bir güç olduğunu, fakat devletin karayolunu kullanan özel sektöre destek vermediğini, hava ve deniz sektörünü desteklediğini söyledi. Trafikte bir ulaşım standardının olması gerektiğini söyleyen Yıldırım, yaptıkları girişimlerle şoförlerin eğitimi olarak Kaptan sınıfında inersiniz limanda kalırız. Bütün yolculukların devamını sağlayan karayolu sektörüdür. Hayatı tamamlayan değerli

kaptan arkadaşlarıma başarılar dilerim" dedi.

Bayrampaşa Otogarı'nın yerinde kalması gerektiğini düşündüklerini vurgulayan Yıldırım, "İstanbul, Türkiye otobüsçülüğünün merkezidir. Burası merkezi bir konumda ve ulaşım çok rahat sağlanıyor. Vatandaş, metro ve diğer ulaşım araçlarıyla rahat ulaşıyor. Yapı itibarı ile de güzel bir proje, fakat yenilenmesi ile birlikte alt ve üst katların komple islah edilmesi lazım, İstanbul Otogarı için bundan daha iyi yer de olamaz" diye konuştu.

Dinleyicilerin de sorularını yanıtlayan Mustafa Yıldırım ve Sadi Toygar, programın çok verimli geçtiğini, bu tür programların eğitici ve öğretici olması anlamında sürekli gündemde tutulması gerektiğini vurguladılar.



Akif Nuray

anuray59@gmail.com

Rekabetin Yeni Alanı, Verimlilik

Bu haftanın durumuna bakınca iklim yine haritalara ihtiyaç duyuyor. Neyin niçin öyle olduğunu biraz olsun anlamak için illa ki harita üzerinde yürümek gerekiyor. Beraberce bakalım:

BM (Birleşmiş Milletler) Mülteciler ve Göçmenler toplantısı geçen hafta yapıldı. Bu konudaki ilk toplantı.

Neden taa bugünlere kalmış ve de neden bugünlerde yapılıyor?

150 ülke katıldı, 34 devlet başkanı konuştu. En aklımda kalan nokta da toplam 900 milyon nüfusa sahip AB'nin ve ABD'nin 360 bin göçmeni paylaşmak konusunda çalışma yapacakları. Halbuki zor bir iş değil, 160 milyonluk 4 ülkede 6 milyon var.

Bizde var 3 milyon. 6 milyonluk Lübnan'da 1 milyon, 7 milyonluk Ürdün'de 1 milyon ve 78 milyonluk İran'da yaklaşık 1 milyon kişi var. Bölge haritamız sert. Dünya haritasında durum daha yumuşak.

Uluslararası göçmenlerin, 2015'te 250 milyon olduğunu tahmin ediyorlar. 2000 yılından beri artış yüzde 40. Yerinden edilmiş insan sayısı yaklaşık 65 milyon ve bunların üçte birinden fazlasını mülteciler veya sığınmacılar oluşturuyor. Bir de içgöç hareketi var ki, 2013'teki sayı 740 milyon.

Bölge haritamız neden sert! Bu köprü coğrafyayı birileri eline geçirmeye çalışırken, sahipleri de elde tutmanın mücadelesini veriyorlar, biz de dahiliz.

Amerikan Başkan'ından, başkanlık dönemi hakkında tek cümle istediler. O da Amerikalılara dünya ile ilişkili olduklarını öğrettini söyledi. Kimse kendi başına buyruk değil. Dünya ile ilişkili olduklarını anladıkları da belli oluyor. İşte yine arttıramadılar faizi.

FED tiyatrosu devam ediyor, sözle yönlene yönlendire. Bankanın başkanı daha güçlü verilere ihtiyaç duyduklarını anlatıyor. Yani ben bile öğrendim artık faizi nasıl da arttıramayacaklarını. Tüm ülkeler indirmeye devam ederken. Sahi, bu faizler nereye kadar inecek, indir indir de nereye kadar?

AB Rekabet Kurulu, Avrupa'daki bazı Amerikan şirketlerine rekabet ihlali cezası kesti. Durum hemen sertleşti. Halbuki ABD Amerika'daki AB şirketlerine yıllardır cezaları kesiyor, tahsil ediyor. Bence, daha çok Alman şirketlerine ve bankalarına ceza kesiyorlar. Hukuk da rekabete dayanıyorsa Bitmeyen Kriz yüzünden can havlinin başladığını anlayabiliriz.

Bu olumsuzlukların çaresi Büyüme'yi Paylaşma, Kalkınmayı Yaygınlaştırma. Yani sosyal yardımlar. 34 OECD ülkesi hakkında oranlar var :

http://www.oecd.org/social/expenditure.htm, Toplam Sosyal Yardımlar'da (Bu rakama, bütün kamu ve özel sektör destekleri ve vergi muafiyetleri dahil) OECD ortalaması yüzde 21. Türkiye'de ise yüzde 11,1.

Türkiye bu oran ile sondan ikinci. Sonuncu Meksika, 3'üncü de G. Kore.

10 büyük ülkenin ortalaması yüzde 26.

Krizin azalması bu farkların azalması ile olacak, uzun yol var.

Bu hafta, Almanya'da dünyanın büyük fuarlarından olan IAA Ticari Araçlar Fuarı var. Şiddetlenen rekabet, azalan karlar, verimlilik baskısı pek çok çözüm önerisi getirmiş. Ticari araçların kendileri mekanik mükemmelliğe eriştiler. Fuarın rekabet alanı VERİMLİLİK. Artık aracın fiyatı değil ekonomikliği önemli. "Aldım, kullandım, sattım, yenisini aldım" döngüsü benim masrafım. Bu süreçte bir kazanç elde ettim. Kazancım daha büyük olmalı ki, benim aracını alayım.

Bu verimlilikler artık ayrıntılarda saklı. Mesela lastiğin hava basıncı yeterli tutulursa, sükmemiz taşımacıları yaklaşık yüzde 4 avantaj sağlayacaklar. 100 aracına basınç takip sistemi takan bir filo, bu yatırımı sadece

8 ayda karşılayacak. Lastiğin akıllısını da alabilirsiniz, mevcut lastiklerinizde akıl da taktrabilirsiniz. Beni, Continental lastik markası götürdü fuara ve pek çok teknolojik uygulamayı orada anlattılar. Halen 2 boyutlu olan navigasyon haritalarına üçüncü boyut eklenecek, araç bu derinlikli haritada yokluğu da görecektir ve hızını, gazını, vitesini kendisi uyarlayacak. Tasarruf edecek.

Bu çözümler riskleri azaltacak ve bağlı olarak sigorta primleri düşecek. Avrupa'da uygulaması var. Taşıma dünyasına haber olsun.

Süreç Süer Sülün (Kod SSS)

MBT (Mercedes Benz Türk AŞ) yönetiminde bir önemli değişiklik oldu. Süer Sülün, MBT'nin yıllar önce ilk basamağında başladığı yolculuğunda tepe noktaya ulaştı. MBT tarihinde bu noktaya gelen ilk Türk yönetici ve Eşref Biryıldız'ın bir kademe ilerisine taşındı başarıları. Bu başarı Daimler'de ilk olabilir. Benim 11 yıllık mesaimde ilk günümünden son günüme kadarki arkadaşım Süer Sülün, ilk basamaktan tepe noktaya varan ilk kişi bile olabilir.

Kod SSS: Süreç saygısı, süreç tasarımı, süreç iyileştirmesi, süreç uygulaması benim gözümde en benzersiz üstünlüğü. Otomotivde örnek alınacak pek çok yönetsel örneğine yenilerini ekleyeceğine eminim. İzleyin, izleyelim. ■

Şampiyon Beşiktaş'ı Temsal Maraton taşıyacak

2015-2016 Süper Lig sezonu şampiyonu ve bu yıl Şampiyonlar Ligi'nde ülkemizi temsil edecek tek takım Beşiktaş'ın hem Avrupa arenasında hem de süper ligdeki zorlu koşusunda yanında Temsa Maraton olacak.

TEMSA MARATON, liderlerin tercihi olmaya devam ediyor. Yolcu taşımacılığının önde gelen firmalarının filosunda yerini alarak kaliteli hizmet sürecinde fark yaratan Maraton, şimdi Şampiyon Beşiktaş'ın da tercihi oldu. Temsa Maraton'un Beşiktaş Jimnastik Kulübü'ne teslimine yönelik Vodafone Arena'da 19 Eylül Pazartesi günü bir tören düzenlendi. Törene Beşiktaş Jimnastik Kulübü Başkanı Fikret Orman, Yönetim Kurulu Üyeleri, Temsa Genel Müdürü Dinçer Çelik ve Kurumsal İletişim Müdürü Ebru Ersan katıldı. Düzenlenen basın toplantısında Beşiktaş Jimnastik Kulübü Başkanı Fikret Orman ve Temsa Genel Müdürü Dinçer Çelik birer konuşma yaptı.

TEMSA MARATON, Şampiyona yakıştı

Temsa'nın yepyeni ürünlerle 2016'ya adım attığını ve yeni ürünlerin de pazarda kullanıcılarının büyük beğenisi ile karşılandığını belirten Genel Müdür Dinçer Çelik, "Yılın ilk 8 ayında büyük otobüs pazarında yüzde 30'un üzerinde elde ettiğimiz seviye de bu büyük beğenin göstergesi. Ağustos ayının lider markası da Temsa oldu. Bugün ise iki lider markanın buluşmasına tanık

oluyoruz. Yolcu taşımacılığının amiral gemisi Maraton ile ülkemizin en önde gelen kulüplerinden 2015-2016 sezonunun şampiyonu BEŞİKTAŞ buluştu. Beşiktaş Jimnastik Kulübü'nün isteğine göre özel olarak dizayn edilen Temsa Maraton ile maç öncesinde ve sonrasında teknik heyet ve futbolcuların seyahat sürecinin keyfe dönüşeceğine inanıyoruz. Biz, Şampiyon Beşiktaş'a Maraton'un yakıştığını düşünüyoruz. Bu yıl ülkemizi Şampiyonlar Ligi'nde temsil edecek tek takım olan Beşiktaş'ımıza Avrupa arenasındaki bu zorlu yolculuğunda başanlar diliyoruz. Hem şampiyonlar liginde hem de 2016-2017 süper lig sezonunda yoğun bir mücadele yaşayacak olan Beşiktaş'ın yanında Maraton aracımız olacak" dedi.

Prestij SX de Şampiyonun kadrosunda

Ayrıca uzun yol taşımacılığının lider ürünü Maraton'un yanı sıra kısa mesafe taşımacılığının lider aracı Prestij SX de Beşiktaş'ın yanında olacak. Zorlu bir süreç yaşayan ülkemizin, Beşiktaş'ın Avrupa arenasında alacağı başarılı sonuçlarla mutlu olmasını diliyoruz. Biz de Şampiyonun yanında olmanın onunla birlikte başarıya yol almanın gururunu birlikte yaşayacağız. Sayın Başkan Fikret Orman ve Yönetim Kurulu Üyelerine de tercihlerinden dolayı teşekkür ediyorum.

Ülkemizin Gururu TEMSA

Beşiktaş Jimnastik Kulübü Başkanı



Fikret Orman, "Marka değeri her geçen gün hızla artan Beşiktaş'ın sponsorluk ve marka işbirliklerinde de transferlerimiz kadar büyük bir titizlikle çalışıyoruz. Futbolcularımız ve teknik heyetimiz, güven içerisinde ve üst düzey konforla, dünyanın tercih ettiği Temsa Maraton ile seyahat edecekleri için çok mutluyuz. Üretim gücü ve dünyaya ihraç ettiği otobüslerle ülkemizin gururu olan Temsa ve dünya markası Beşiktaş'ımızın işbirliği hayırlı, uğurlu olsun" dedi.



Kulüp müzesinde TEMSA MARATON

Daha sonra Beşiktaş Jimnastik Kulübü'nün müzesinde sergilenmek üzere dev bir otobüs maketi Temsa Genel Müdürü Dinçer Çelik tarafından Beşiktaş Jimnastik Kulübü Başkanı Fikret Orman'a sunuldu.



TEMSA
Smart Mobility

Prestij SX ile okul yollarında TEMSA güvencesi



PRESTIJ
SX

encü.asefa

temsa.com



Mustafa Yıldırım

TOBB Karayolu Yolcu Taşımacılığı Sektör Meclis Başkanı

my@tasimadunyasi.com

MTV ticari araçtan alınmasın

Sayın Cumhurbaşkanımız Birleşmiş Milletler Genel Kurulu'nda, bir dünya liderine yakışacak ölçüde ciddi bir uyarı yaptı... Ortadoğu ve dünyada oynanan oyunla ilgili verdiği mesaj çok anlamlıydı. Dünyanın beşten büyük olduğunu, Birleşmiş Milletlerin yapısını, mevcut halinin ne kadar yanlış olduğunu, nasıl olması gerektiğini dünyaya öğretti. Cesur bir şekilde gündeme getirdi. Bütün dünyaya siyaset ve insanlık dersi verdi. Ben böyle bir Cumhurbaşkanıydım çünkü gurur duyuyordum. Yıllardır bunu gündeme getirmeyenlerin utanması gereken konuydu bu. İşte lider böyle olunur.

Artık çarklar dönmüyor

22 Eylül Perşembe günü İstanbul Ticaret Odası'nda birçok konu gündeme geldi, ama en önemlilerinden birisi sigorta idi. Zorunlu Trafik Sigortası konusunda Başbakan Yardımcısı Mehmet Şimşek, bir açıklama yaparak, "Tüm sigorta şirketleri fiyatları bir portal halinde internet sitesinde yer alacak ve rekabet ortamı yaratılacak" dedi. Ama bu yeterli değil. Otobüslerin birçoğu yatıyor. İş yok, güç yok. Bu araçlar yola gitmediği halde Motorlu Taşıtlar Vergisi ve Zorunlu Trafik Sigortası ödüyor. Bu araçların kayıtan düşürülmesi ve buna yönelik işlemlerin kolaylaştırılması gerekiyor. Bu işlemlerin bedelsiz yapılmasına müsaade edilmesi ve bu vergilerin de ödenmesi lazım. Çünkü artık çarklar dönmüyor. İstihdam giderek daralıyor. İnsanları işten çıkarmak çözüm değil. Mutlaka bir çözüm üretilmesi gerekiyor.

Gelecekte kaygılıyız

Sosyal güvenlik vergilerinin bir kısmının bir süre devlet tarafından ödenmesi, borçların faizsiz ertelenmesi sağlanabilir. Yoksa otobüsler işsiz, kaptañlar işsiz kalacak. Sıkıntı giderek büyüyor. Biz felaket tellalı olmak istemiyoruz, ama görünen köy de kılavuz istemiyor. Turist gelmiyor, çarklar dönmüyor. İnsanlar mutsuz, umutsuz, gelecekte kaygılı. 2017 inşallah iyi bir yıl olur. Temennimiz o, ama zorluklar giderek büyüyor. Dış siyasette ülkeye sıkıntı yaşıyor. Allah siyasetçilerimize kolaylık versin. Ortadoğu'da oynanan oyun bitmemiş, tamamiye içinde. Ekonominin çarklarının dönmemesi sağlanamaz, istihdamı arttırmamız, işsizliği azaltmamız lazım. Bunun için de herkesin elini taşın altına koymasını ve devletin de bizim sesimize kulak vermesini istiyoruz.

Motorlu Taşıtlar Vergisi

Akaryakıtın üzerine sabit vergi olarak yine 20 kuruş geldi. Dünya piyasalarında akaryakıt uçurlardan bizde niye pahalıdır, bunun hesabını sorulması gerekiyor. Bütçe fazla veriyor ama bizler sürünüyoruz. Bundan şu sonuç çıkarıyor: zengin devlet, fakir millet olmaz. Onun için ticaretin, siyasetin ticari araçlardan kesinlikle kaldırılması gerekiyor. Tekstil makineleri için vergi verilmezken, ticari araçlar için niye biz her sene vergi veriyoruz? Özel taşıtlardan alınabilir, ama toplu taşıma araçlarından Motorlu Taşıtlar Vergisi'nin mutlaka kaldırılması gerekiyor. Yoksa çarklar dönmüyor.

Sigortaya taban fiyat

Türkiye'de yüzde 25'e yakın sigortasız araç var. Zorunlu sigortanın maliyeti, kaskonun maliyetini aştı. Bundan 5 sene öncesine göre 5 kat arttı. Biz yabancı sigorta şirketlerini baklava, börek ile davet etmedik ülkemize ama geldiler... Kendi ülkelerinde rekabet ederken burada zorunlu trafik sigortasını istedikleri gibi artırıyorlar. Bakanın fiyatları portal üzerinden yayınlama kararıyla ilgili beklentilerimiz, bizim ne kadar haklı olduğumuzun göstergesi. Bence taban ücret yayınlaması ve bu fiyattan da makul olması lazım. Bugün dolaylı ve dolaysız olarak kazaya karışıyorsun, ertesi sene iki kat fiyat. Öyleyse ben sigorta yaptırmayayım. Keyfi sigorta değil ki, zorunlu. Evet, süreli kaza yapan, riski yüksek kişilerin maliyeti yüksek olsun. Hiç kaza yapmayanlar da kaza yapanların bedelini ödüyorlar. Biz, İTO'da, sigortacılarla zürme toplantısı yapılması talebinde bulunduk. Şunu çok iyi bilmemiz gerekiyor; kayıt dışılık artıyor, motorlu taşıtlar vergisini ödemeyen taşıt sayısı artıyor. Yolu paylaştığımız unsurlarla risk yaşıyoruz. Ulaşım sistemi giderek çöküyor. Karayolu yolcu ve yük taşımacılığı bu ülkede kaderdir ve uzun yıllar da devam edecektir. Ulaşımın bu anlayışla yönetilmesi gerekiyor. Ulaşım sistemindeki sorunların çözüm yollarının görüşüleceği bir şura talebimiz sürüyor.

Milletin köprüsü olsun

Yavuz Sultan Selim Köprüsü'nün otobüslere zorunlu olması ile ilgili çözüm için bekliyoruz. İnaniyorum ki talebimiz yakın bir zamanda Sayın Cumhurbaşkanımız ve Başbakanımızın gündemine gelecektir. Yavuz Sultan Selim Köprüsü İstanbul halkına ziyet için değil, halkın refahı için yapılmıştır. Bu bizleri mutlu etmiştir, ülkemiz bir eser kazanmıştır. Yavuz Sultan Selim Köprüsü otobüsle seyahat edenler için ziyet, sektörümüz için ise maliyete dönüşmüştür. Biz, kamyonlar 3'üncü köprüye gidecek, bizim için bir rahatlama olacak derken bu noktaya gelmişken bizleri üzüyor. Sıkıntımızı Sayın Bakan'a aktardık.

Cezayı göze alarak...

Bayramda seferlerimizi tam anlamıyla yapamadık. Otobüsler cezayı göze alıp, ikinci köprüyü kullanmak zorunda kaldı. Zamandan kazandı çünkü. İstanbul'un transit trafiği yüzde 8'i geçmez. Ben otobüsleri 3'üncü köprüye zorlamanın anlamı olduğunu inanmıyorum. Devlet, işletmeye bu köprü'nün parasını ödeyecek; "ben bunu İstanbul halkına vergi olarak yansıtırım, parasını da sana ödüyorum" diyebilir. Yavuz Sultan Selim Köprüsü'nün müteahhidin değil, milletin köprüsü olmasını istiyoruz.

Büyük firmaların aklını başına toplaması lazım. Marmara Denizi'ni İDO ile konuşarak daha yoğun kullanabiliriz. Yolcu hareketliliğinin yüzde 40'ı Marmara Denizi etrafında gerçekleşiyor. İki yakadaki yolcuları transfer ederek seyahat ettirmek mümkün. Ro-ro seferleri başlatmamız lazım. Bu konuda çalışmalarımız var.

Turizm camiasının başı sağ olsun

Turizm sektörünün çok önemli duayenlerinden birini kaybettik. Aydın Opçin çok iyi dostumuz, abimizdi. Allah rahmet eylesin. Mekanı cennet olsun. ■

Aydın Opçin son yolculuğuna uğurlandı

Turizm taşımacılığının duayen isimlerinden Duse Turizm'in sahibi Aydın Opçin, sevenlerinin katılımı ile son yolculuğuna uğurlandı.

21 Eylül Çarşamba günü, geçirdiği rahatsızlık sonucu yaşamını yitiren Aydın Opçin, 22 Eylül Perşembe günü Eyüp Sultan Camii'nde kılınan cenaze namazının ardından son yolculuğuna uğurlandı. Cenaze törenine çok yoğun bir katılım gösteren taşımacılar Aydın Opçin'in ailesine başsağlığı dileklerini ilettiler. 74 yaşında yaşamını yitiren turizm taşımacılığının duayen ismi Aydın Opçin'in naaşı sevenlerinin omuzlarında taşınarak, Eyüp Sultan Mezarlığı'nda defnedildi.

Taşıma Dünyası olarak, Aydın Opçin'in cenaze törenine katılan dost ve meslektaşları ile üreticilerden veda cümlelerini aldık.

TOBB Karayolu Yolcu Taşımacılığı Sektör Meclisi Başkanı Mustafa Yıldırım: Aydın abi çok sevdiğimiz, çok değerli, turizm otobüsçülüğünün duayenlerinden biriydi. Bu sektöre emek vermiş, bir abimizdi. Ani ölümü hepimizi üzdü. Mekanı cennet olsun. Bütün sektöre ve ailesine başsağlığı diliyorum.

TTDER Başkanı Sümer Yığıç: Allah taksiratını affetsin. 40 sene dir tanıyorum. 40 yıl içinde kavga ettik, şunu yaptık, bunu yaptık ama hiçbir zaman aramız bozulmadı. Hep birbirimizi sevdi. İnşallah Allah onu öteki dünyada rahat ettirir.

TOSEV Yönetim Kurulu Başkanı Latif Karaali: Çok çok değerli bir dostumuzdu. İşini seven, düzgün, dürüst... Erken kaybettik. Üzgünüz.

TTDER Başkan Yardımcısı ve Mini Tur Yönetim Kurulu Başkanı Mehmet Öksüz: 30 yıldır tanıştık. İyi bir arkadaştı. Herkesin derdine derman olurdu. Klimacılık zamanından beri tanırım. Dört dörtlük bir insandı. Allah rahmet eylesin.

TÜRSAB Yönetim Kurulu Üyesi ve UTS United Travel Seyahat Acentesi sahibi Nurdan Üstman: Ben de 50 küsur yıllık kültür turizmcisiyim. Onu sevgi ve saygıyla anacağız. Çok emek vermiştir bizim işlerimize. Hiç hatır kırmayan bir insandı. Gönül adamıydı. Nur içinde yatsın.

Gürsel Tur Yönetim Kurulu Başkanı Levent Birant: 1980'li yıllardan beri tanıyorum. Aydın Opçin, bu sektörün duayenidir. İlk şirketi klimaya yönelik bir şirketti. Ama öncesinden de Aydın abi halk otobüsçüsüydü. Baba mesleği taşımacılığa halk otobüsçülüğü yaparak başladı. Sonra da turizm taşımacılığı yaptı ve turizm

Gürsel Tur Yönetim Kurulu Başkanı Levent Birant: 1980'li yıllardan beri tanıyorum. Aydın Opçin, bu sektörün duayenidir. İlk şirketi klimaya yönelik bir şirketti. Ama öncesinden de Aydın abi halk otobüsçüsüydü. Baba mesleği taşımacılığa halk otobüsçülüğü yaparak başladı. Sonra da turizm taşımacılığı yaptı ve turizm

Merter Turizm Yönetim Kurulu Başkanı Güray Buruk: Çok üzüldük. Camiamızın çok eski duayenydi. Abimiz, büyüğümüzü, mekanı cennet olsun. Allah rahmet eylesin.

Aleyna Turizm Yönetim Kurulu Başkanı Selahattin Üstün: Allah rahmet eylesin. Abimizdi. İyi de bir insandı. Ben çok sevdim. Mekanı cennet olsun. Allah rahmet eylesin.

Koray Turizm Yönetim Kurulu Başkanı Koray Yılmaz: Sektörün bir duayeni olmasından dolayı tabii ki çok üzüldük. Allah



Erkan YILMAZ - Muammer BAŞKAN

taşımacılarının da duayenydi. Rahmetle anyoruz.

Gürsel Tur Yönetim Kurulu Üyesi Bülent Birant: Allah rahmet eylesin. Hem baba dostu hem de meslektaşımızdı. Kendisi bu işin duayenydi. Örnek insandı. Ticaretinde hiçbir yanlışlık görmedik. Doğru bir insandı.

Tamer Turizm firma sahibi Mümtaz Er: Aydın abi ile çok eski tanışıyoruz. Turizm taşımacılığını Türkiye'ye öğreten insanlardan biriydi. Babam 1968'de işe başladı. O bizden eski, 1965 yılında halk otobüsçüsü olarak başladı. Alibeyköy-Eyüp hattında çalışırdı. Allah rahmet eylesin.

Sezen Turizm Yönetim Kurulu Başkanı M. Engin Sezen: İlk aylık otobüs işini çıkartan, kiralama işini başlatan insandı. Önden burunlu araçlarla çalışırlardı rahmetli babamla birlikte. Türkiye'ye iklimayı getiren ilk insan. Allah rahmet eylesin.

Perge Turizm Yönetim Kurulu Başkanı Hüseyin Satır: Aydın Opçin sektörümüzün duayenlerinden biriydi. Düzgün bir esnaftı. Yeri dolmayacak bir meslektaşımızdı. Allah gani rahmet eylesin. Yakınlarına başsağlığı diliyorum. 30 yıldır tanıyorum ve 30 yıldır da ticaret yapıyorduk. İyi bir insandı. Acımız büyük.

Türkkan Turizm Yönetim Kurulu Başkanı Oğuz Türkkan: Camiamızın başı sağ olsun. Gerçekten camianın çok değerli bir insanıydı. Çok iyi bir dostumdu. Tanrıdan rahmet diliyorum, mekanı cennet olsun. Geride kalanlara da sabırlar diliyorum.

Merter Turizm Yönetim Kurulu Başkanı Güray Buruk: Çok üzüldük. Camiamızın çok eski duayenydi. Abimiz, büyüğümüzü, mekanı cennet olsun. Allah rahmet eylesin.

Aleyna Turizm Yönetim Kurulu Başkanı Selahattin Üstün: Allah rahmet eylesin. Abimizdi. İyi de bir insandı. Ben çok sevdim. Mekanı cennet olsun. Allah rahmet eylesin.

Koray Turizm Yönetim Kurulu Başkanı Koray Yılmaz: Sektörün bir duayeni olmasından dolayı tabii ki çok üzüldük. Allah

rahmet eylesin, geride kalanlara sabır versin.

Marmaris Turizm firma sahibi İsmet Kocaoğlu: Aydın abi çok değerli bir dostumuzdu. 30 yılı aşkın bir tanışıklığımız vardı. Duyunca çok üzüldüm. Allah rahmet eylesin, mekanı cennet olsun.

Çanakkale Truva firma sahibi Sinan Uzun: 10 yılı aşkındır tanıyorum. Birçok seyahatte birlikte vakit geçirdik. Allah rahmet eylesin. Çok sevdiğimiz bir abimizdi.

Huntur Turizm firma sahibi Erhan Özkılıç: Ben 20 yılı aşkın süredir tanıyorum. Çok sevdiğim, değer verdiğim bir insandı. Benim için bir abi bir babaydı. Sektörümüzün bir duayeni kaybettim. Acılarını paylaşıyorum. Allah rahmet eylesin.

TOF Başkan Vekili İbrahim Artırdı: Ben Aydın Opçin'i 1975'li yıllardan beri tanırım. Çok iyi bir insandı. Badireler atlattı, ama yüzünün aklı ile çıktı hepsinden. Vakitsiz bir ölüm. Allah rahmet eylesin.

TOF Genel Sekreteri Nusret Ertürk: Aydın abi benim çok samimi dostum. 1980'den beri tanıyorum. Duru Turizm'de beraber iş yaptık. Piyasada ticari işbirliği ile başladı ve dostluğa dönüştü, bana 'ortak' diye hitap ederdi. 'Seninle ortaklık yapamadım içimde uktedir, ama benim gönlümde ortak' dedi. Çok maddi ve manevi, samimi desteğini gördüm. Onun için Aydın abinin bende yeri çok başkadır. Allah rahmet eylesin, nur içinde yatsın, mekanı cennet olsun. Zaten ne kadar sevildiğini katılanlardan görüyoruz. Sadece turizm taşımacılığı alanında değil, şehirlerarasında da tanınan bir isimdi. Topkapı'da senelerce klimacılık, kasa, elektrik işi yaptı. Aydın abinin yeri başkadır. Hayatın her türlü cilvesini görmüş, sıkıntı yaşamış iflası görmüş, ikbalı görmüş. İktidarı görmüş bir abimizdi. Hayat tecrübesi çok yüksekti. İyi ki tanışmış diyorum. Aydın abi gibi bir dostu kaybetmenin acısını yaşıyorum.

Katırcıoğlu Turizm Yönetim Kurulu Başkanı Mehmet

Katırcıoğlu: Allah rahmet eylesin, çok iyi bir dostumuzdu. Bu kadar erken gitmesine çok üzüldük. Mekanı cennet olsun.

Mercedes-Benz Türk Busstore Alım Satım Yönetmeni Burak Türkel: Sektörün duayenlerinden biriydi Aydın abi. Toprağı bol olsun. Allah rahmet eylesin. Biz çok sevdi onu. Çok severek çalıştık. Çok ticaret yaptık. Hiç üzmedi bizi. Hakikaten çok kıymetli bir abimizdi.

Anadolu Isuzu Otobüs Satış Şefi Onur Çetinkaya: Uzun yıllardır bu sektörün içinde olan ve herkesin sevgisini, saygısını kazanmış bir insandı. Turizm taşımacılığı alanına ilk adım atanlardan bu sektörün duayenlerindendi. Allah rahmet eylesin.

Has Otomotiv Hafif Ticari Araç Satış Müdürü Osman Çoban: Aydın Bey çok kibar, beyefendi, tanıdığım insanlar arasında en mükemmell insanlardan biriydi. Ölüm haberine çok üzüldüm. Tüm camia çok üzüldü. Herkes tarafından sevilen bir insandı. Allah rahmet eylesin

Has Otomotiv İcra Kurulu Üyesi Mustafa Sarıgül: Çok iyi bir dostu kaybettik. 1984'ten beri tanırım. İş ve alışverişin dışında dostluğumuz çok iyiydi. Her şeyi paylaştık. Mekanı cennet olsun. Geride kalanlara Allah sabır versin. Bizlere de sabır versin, böyle bir dostu kaybettüğümüz için. ■



Onur Çetinkaya

Ferhat Sancaklı



Hüseyin Satır

Mümtaz Er

Oğuz Türkkan

Engin Sezen

Mehmet Öksüz



Koray Yılmaz

Güray Buruk

Mustafa Sarıgül

Selahattin Üstün



Selim Saral

Muammer Başkan

Burak Türkel

Levent Birant

İsmet Kocaoğlu

Bülent Birant



İbrahim Artırdı

Duhan Opçin



TOSEV Başkanı Latif Karaali, Mustafa Yıldırım, Mehmet Öksüz

6 » Turizm Taşımacılığı

Taşıma
Dünyası

14 - 20 Mayıs 2012

Duse Turizm'in sahibi Aydın Opçin, umudunu koruyor

Krizleri yendik,
gelecek iyi olacak

1999 ve 2008'de yaşanan ekonomik krizlerden güçlenerek çıkmayı başardıklarını belirten Aydın Opçin, "Geçmişte süttün ağzımız çok yandığı için bugün ayram üflüyoruz. Çalışacağımız acemeyi iyi seçmeye özen gösteriyoruz. Onun için de şu anda ödeme, tahsilat sıkıntısı çekmiyoruz" diyor.

1958 yılında kendi atölyesinde yaptığı otobüsle "Emek" adını veren bu isimle şirketini de kuran Aydın Opçin, 1996 yılında Turrema ile ortaklık yapıyor ve şirketin ismi Türk Turizm oluyor. 2000 yılında ise bugünkü şirketi Duse Turizm'i kuruyor. Aydın Opçin ile Taksim Talimhane'deki merkez ofisinde bir araya geldik.

Atölye üretimi Emek

70 yaşındaki Aydın Opçin taşımacılığın duyan ismi. Babasının otobüsçülüğü yaptığı 1958 yılında, kendi atölyelerinde sırdan araç yaparak taşımacılık serilerine başladığını belirten Opçin, "İlk arabamı yaptığım zaman bir isim koymam gerekti. Babam, 'Bu arabayı emeginle yaptın, ad emek olsun' dedi. Motoru başka, şanzımanı başka olan bu araçta yaptığımız işimi firmamıza da koyduk ve fabrika personeli çekmeye başladık. Türkiye'nin en eski personel taşımacılarındanım, Mustafa Günaydın, hep fiyat kararacılığı için"

Turizm taşımacıları yemekte buluştu

Aker Turizm, Turizm Taşımacıları Derneği'ne yönetim ve üyelerine TTDER Samatya Otoparkında bir yemek verdi.

21 Eylül Çarşamba günü düzenlenen yemekte TOBB Karayolu Yolcu Taşımacılığı Sektör Meclisi Başkanı Mustafa Yıldırım, TTDER Başkanı Sümer Yıgıcı, Başkan Yardımcısı Mehmet Üyesi Gürsel Tur Yönetim Kurulu Üyesi Bülent Birant, Operasyon Sorumlusu Umur Demircan, Otokar İç Pazar Satış Müdürü Murat Tokath, Bölge Satış Yöneticisi Murat Torun, Anadolu Isuzu Otobüs Satış Şefi Onur Çetinkaya, Bölge Satış Sorumlusu Murat Küçük, Has Otomotiv İcra Kurulu Üyesi

Mustafa Sangül, Otobüs Satış Müdürü Soner Balaban, Hafif Ticari Araç Satış Müdürü Osman Çoban, Mengerler İstanbul Otobüs Satış Müdürü Hüseyin Tilki, Otobüs İkinci El Satış Danışmanı Şerif Turhan ile çok sayıda turizm taşımacısı katıldı. Yemek sonrasında Aydın Opçin'in vefat haberi büyük üzüntü yarattı. Yemek sonrasında, rahmetli Aydın Opçin dualarla anıldı. ■



Duse

Oğlumun adı Duhan. Oğlumun isminin ilk iki harfini ve 35 senedir birlikte çalıştığım personelimize Sema Çubukcu'nun 'Se'si aldık ve Duse ismini koyduk.

"Çekimizi de yazdırmadık" diye konuştu.

Filomuz her dönem araç ekliyoruz

2008-2010 arası Vasco'da yaşadıkları kayıpları telafi etmeye çalıştıklarını ifade eden Opçin, "2010 sezonunda filomuzdaki araç sayısı 50'yi geçti. Emek ise bizim eski göz ağrımız, ondan da vazgeçemedik. Emek Turizm bugün 1 personeli olan, beyannamesini veren her an faaliyete geçebilecek bir firma" dedi.

Türkiye'de otobüsle iklim takan firmamız

Opçin, 1979 yılında kadar MAN'ı tercih ettiğini, bu tarihten sonra Mercedes'e yöneldiğini kaydederek, "1983 yılında EMKAR kilmayı kurmuştum. 1978 ile 1981 arasında 30 tane bir örnek satış aracı vardı. Ulusoy ve Varan'ın o kadar arabası yoktu. Hepsini Mercedes marka kılımla ve buzdolaplıydı. Bunları ben yurt dışından özel getiriyordum. Türkiye'de otobüsle iklim takan firmamız" diye konuştu.

2012 iyi başlamadı

2012'ye başlarken ümitli olduklarını ancak Suriye krizinin etkisizliğinde yüzde 30 gerileme yaşadıklarını belirten Opçin, "2012 için yüzde 25 artış öngörülmüştü. Hakikaten Almanya'da çıkan broşürler, ilave tariflerle bunun böyle olacağını kanaatindeyim. Ancak biz yüzde 25 artış beklerken, Suriye krizi ile şu an yüzde 30-40 eksiledik. Geçtiğimiz günlerde Turizmsö 15 aldım. Bu sene başka bir araç yatırımına olmayacak, ama ihtiyacı hissedildiğinde 15 arca da alırız. Önümüzü görelim, varsa işi aklam, yoksa kalkıp da nam olsun diye 20 arabayı alıp garajda bekletmenin alemi yok" dedi.

Turizmde belge sayısının artmasının kazançları düşürdüğünü vurgulayan Opçin, "Taşımacının huzurunu rekabete şiddetini artırıyor, kazancı azaltıyor. Biz şu an için, 'para kazanıyoruz' diyemeyiz. Rakiplerimiz benim 10 liraya yaptığım işi, 5 liraya, 8 liraya yapıyor. Bunda da kaçak mazot kullanılarak, motoruna yağ koyarak, fatura kesmeyecek yapıyor. Bu duruma devlet el koymalı" dedi.

Havaalanı park sorunu

En önemli sorunlardan birinin park sorunu olduğunu söyleyen Opçin, "Polis havaalanlarında turizm araçlarına hiç öncelik tanımıyor. Şoför 3 dakika yerine 6 dakika orada durmuş, gelip ceza yazıyor. 'Yolcu çıkışın öyle gel' diyorlar. Bu dünyanın hiçbir yerinde yok. Havaş ve Havaş'a park yeri var, taksilerle de var, ama bize üçüncü sınıf insan muamelesi yapıyor" diye konuştu.

Daima ilerü... daima ilerü...

Sektörde yaşanan zorlukların önemli bir tecrübe olduğunu belirten Aydın Opçin, geçmişte değil, geleceğe umutla bakan bir anlayışına sahip olduklarını söylüyor: "Banker Kastelli, rahmetli Cevher Özden benim iyi dostumdur. Bana dedi ki, 'uy uşağım sakın ola dönüp arkana bakmayın, daima ilerü, daima ilerü'. Onun için hiçbir şey vah demedim; eğer demiş olsaydım, zaten tekrar toparlanma durumum olmazdı. Ben kazandım, ben kaybettim, borcumu ödedim. Başkaları gibi kaçmadım."

Çocukların akıllı, onlara güveniyorum

Makine mühendisi oğlum ve genetik mühendisi bir kızım var. Kızım İKSV'nin caz bölümü yönetmenliğini yapıyor. Şu an oğlum ve eşi benim yanımda. Tam bir aile şirketi olduk. Çocuklarımız bazen benim yanlışımı gördüklerinde kızıyorlar ama işin içine girdiğinde hep hak veriyorlar. Şimdi bir hayli borcumuz var. Borcumuz azaldıkça şirketin gücü de

artacak. O zaman şirketi tamamen onlara bırakırım. Kendimi emekli etmeyeceğim ama yönetimi onlara bırakmak gibi bir düşüncem var. Çocukların akıllı. Benden daha iyi yapacaklarına, şirketi iyi idare edeceklerine inanıyorum.

Bir rüya gördüm

Geçenlerde bir rüya gördüm. Başbakanımız bir toplantı yapmış. Ulaştırma Bakanı da toplantıda. Başbakanımız bizi dinliyor.



GEÇEN YILA GÖRE YÜZDE 75 DÜŞÜŞ

Duse Turizm firma sahibi Aydın Opçin: Biz de geçen yıla göre işlerin yüzde 75 eksikliyiz şu anda. Hükümetin kurulma süreci, Çin Uygur meselesi, Rusların ekonomik krizi ve bunun üstüne terör olayları turizmi çok olumsuz etkiledi. Biz ağırlıklı olarak Almanlarla çalışıyoruz. İkinci dönemde öngördüğümüz 200 tur varken şu anda 80 civarına düştü. İç turizme hitap edecek aracımız yok. Öyle

hazırlamadık kendimizi. Koltuk arkası tv gerekiyor. Çok konforlu araç talepleri oluyor. Verilen paralar bunu karşılamıyor. Onun için sıcak bakmadım. Şu anda filomuzda 21 araç var. Yeni yatırım, şu andaki şartlarda zor. 2016'da duruma göre yatırım planı yaparız. Bu sene kiralık araçlarla çalışma imkanımız da olmayacak, çünkü potansiyel zaten var olan araçları karşılıyor. Geçen yıl en az 30 araç çalışıyordu. Bu yıl, birinci dönemde 4 araç çalıştırdık. En az 20 tane gerekirken iki tane ancak devam eder.

3 Ağustos 2015 tarihli gazetemizdeki röportaj

Dr. Zeki
Dönmez

zeki.donmez@tasimadunyasi.com

Bayramın ardından...

Ülkemiz, bu yıl 9 günlük tatili olan ikinci ve son bayramı da geçirdi. Hep birlikte, "nice bayramlara" diyelim... Bu döneme ilişkin hususlara bir göz atalım.

Son fırsat

Gazetemizin ve köşe yazarımızın konusu olan taşımacılık açısından bayramların özel önemi seyahat talebinin artmasıdır. Yine öyle oldu. Bu da, bazı problemler getirir. Kanaatime göre, bu tatilde hem ülkemizde hem de otobüsçüler pek kötü bir sınav vermediler. Umumun ki, derlerine derman olacak bir kazanç da sağlamışlardır. Kış dönemi öncesinde bu, son önemli fırsattır. Bayram sonrası normale dönen seyahat talebi öntümüzdeki günlerde daha da düşecek ve kış durağanlığına girecek. 29 Ekim Cumhuriyet Bayramı hafta sonu tatiline sadece yarım günlük bir ek yapılıyor ki, pek fazla hareket getirmez. Başka bayram ve tatil de yok. Yılbaşı da hafta sonuna geliyor. 2017 takvimine bakmadım, ama gelecek yıl 9 günlük tatil de pek olası değil.

Ücretli-ücretsiz kullanım geleceği...

Gerek şehirci gerekse şehirlerarası olsun, ülkemizde kullanıma yeni açılan yollar, köprüler, metrolar uzunca bir süre ücretsiz hizmet verirler. Bazen bunu indirimi kullanımlar da takip eder. Bunun ötesinde mevcut tüm yol ve köprülerin bayramlarda ücretsiz hizmet vermesi bir alışkanlıktır. Ben buna destek vermem. Zira bu durum gereksiz kullanımlara ve yoğunlaşmalara yol açar. Üstelik gelir kaybı da olur. Bu dönemde elde edilecek gelirler başka ihtiyaçlarda kullanılabilir veya bunlara zam yapılmasını gerektirebilir. Üstelik eski gibi buralarda zor şartlarda çalışan ücret toplayıcıları da bayramda tatil yapması söz konusu değil. Zira artık ücret toplama teknoloji yoluyla yapılıyor.

Bu bayram..

Geçtiğimiz dönemde iki önemli köprü açılışı yapıldı. İzmit Körfez geçişi için Osmangazi Köprüsü, Ramazan Bayramı'nda kapsayan bir süre ücretsiz hizmet verdi. Ancak bu süre öcnükler kadar uzun tutulmadı. Üçüncü Boğaz Köprüsünün ücretsiz kullanımı hem daha kısa oldu hem de bayramı kapsamadı. Gerek Osmangazi Köprüsü gerekse Yavuz Sultan Selim Köprüsü, bu bayramda ücretsiz kullanım imkanının dışında tutuldu. Üstelik buna bu köprülerin otoyol ücretleri de dahildi. Ben bunu beklemediğim daha önceki yazılarda belirtmişim. Tabii ki kahin değilim. Bunun nedeni, bunların yapı-işlet-devret yöntemine göre özel sektöre yapılmış olması. Üstelik bunlara devletçe belirli bir araç geçişinin ve gelirini garanti edilmiş olması. Ücretsiz kullanım kapsamına alınmaları, bundan doğacak gelir kaybını devlet karşılayacaktır. Tabii, kullanmayanlar dahil hepimizin cebinden. Zaten bunlar da taahhüt edilen araç sayılı ve gelire ulaşamadığından devlet eksikliği ödemek zorunda kalıyor. Ücretsizlik halinde bu fatura daha da ağırlaşacak.

Osmangazi özel...

Bu köprüye ücreti denediği çok büyük tepkiler olduğunu duyuyorum. Öyle ki Osmangazi isminin bile bu tepkiden zarar gördüğünü ifade edenler var. Ben buna katılmıyorum. Bu köprü, mevcudta e bir imkan. Kullanımı zorunlu da değil. Eski gibi İDO'nun araba vapurları ile geçmek mümkün. Nitekim bu yolu seçenler de çok oldu. Üstelik rekabet sonucu İDO da hizmet koşullarında iyileşme yaptı. Bu da bir avantaj. Burada bayram döneminde hem köprünün hem de İDO'nun ücretli olması gibi bir eşitlik de var.

Boğaz'a özel...

Körfez'de tek köprü var ve alternatifi olan İDO ile şartları uyumlu. Boğaz'da ise üç köprü var ve yeni köprünün esas rakipleri diğer köprüler. Bayramda bunlardan birinci ve ikincisi ücretsiz, üçüncü ise ücretli hizmet verdi. Bu ne perhiz, ne turluş! Üstelik geçiş bakımından avantajlı olanlar ücretsizken geçiş daha kârlı olan üçüncü ücretli. Gel de anla! Belki 'sen de onu kullanmayiver' diyenler olacaktır. Mecbur olmayan veya görme merakı bulunmayan kimseler zaten kullanmadı. Bu da, bu köprünün gelirlerini azaltıp devletçe ödenecek faturayı katladı.

Otobüsçüye bayram yok

Diğer taşıtar istemediği takdirde üçüncü köprüyü kullanmayıp ücretsiz geçişten faydalanırken bazı taşıtlara bayramda bu imkan verilmedi. Bunlar, şehirlerarası otobüsler ile yük taşıyan ağır vasıtalar. Hani, türküdeki "bayram benim neyime" misali...

Peki, bu köprü de ücretsiz olsaydı, otobüsçülerin mağduriyeti giderilmiş olacaktı mıydı? Kesinlikle hayır! Belki bayramda özel mağduriyet giderilecekti, ama otobüsçülerin derdi bu değil. Bana göre düşük ücretli ikinci köprüyü kullanmaya hakları olduğu, aksinin büyük adaletsizlik olduğu halde otobüsçüler gerekirse yüksek ücret ödeyerek ikinci köprüyü kullanmaya razı. Öyle ki bu ücreti ücretsiz geçişin olduğu dönemlerde bile bu köprüye ödemeye sesleri çıkmayacak durumlardı. Bu köprünün ücretinin diğerlerinden fazla olması ve ayrıca otoyol ücreti ödenmesinin faturasının ağırlığı bile gözleri görmüyor. Çünkü bu köprünün ücretten öte mağduriyetler getirdiği meydana. Bu arada, bu zorunluluğu trafik yoğunluğuna çare olarak savunular iyi düşünün. Önce bu yoğunluğun sorumlusu otobüsler değil, özel araçlar. Ayrıca otobüsler toplu taşıma hizmeti veriyor. Bunun ötesinde gerek bayramda gerekse diğer zamanlarda diğer köprülerde yoğunluk sorun olmadıkça halde anları üçüncü köprüde zorluk çekiyorlar. Bu, biraz da boş akan temiz suyun kullanılmayıp insanı kirli suyu parayla içmeye mecbur etmeye benzemiyor mu?

Otogar...

Bayramın en hareketli yerleri terminaler oldu. Tabii, en akla gelen de Bayrampaşa. İstanbul'da olması dikkat çekiyor, ama yaşadığı sıkıntı da çok fazla. Burası talebin yüksek olduğu dönemlerde yetmiyor, üstelik çok sorun üretiyor. Geçmişte iyi niyetli ve gayretli arkadaşların çalıştığı biliyorum. Bugün de öyle olduğunu inanıyorum. Alınacak ek tedbirlerle bu sorun çözülebilir. Başka bir çözüm gerekmiyor.

Bazılarının bunu talep fazlalığıyla açıkladığını ve diğer taşıma sistemlerinin unsurlarında da yaşadığını belirttiğini duyar gibiyim. Tabii ki sorun sadece Bayrampaşa'da değil. Ancak eski olan her eyre tedbir alınması şart. Yetmeyen köprülere, feribotlara ek olarak köprüler yapılmıyor mu? Yetmeyen havaalanlarına yerine veya yanına ekler yapılmıyor mu? Tabii ki yapılıyor ve yapılacak. Aynı şey Bayrampaşa için de geçerli. Geçici tedbirle veya mimari iyileştirmelerle sorun çözülemeyeceğine göre, bunun yerine veya bunun yanı sıra ek terminaler yapılarak kapasitenin artırılması şart.

İstanbul büyümeye devam ediyor bunun faturaları ağırlaşarak yeni duruma uyum şart olacak. Buna göre Anadolu'ya diğer otobüslerin pek büyük bir kısmı Anadolu yakasından, Trakya'ya gidenler de Trakya yakasından hareketle hizmet vermek zorunda kalacak. İstanbul ve otobüsçüler iyi düşünün bunu savunsalar ve gereğini yaparsalar çok iyi olacak. Bu arada isteyen Anadolu'ya giden otobüsünü Trakya yakasından kaldırmaya devam edebilir. Yolcu ve otobüs sahibi bunun bedeline katlanacak. Edebil, Anadolu'dan kalkan otobüsü daha az ücret uyguladığı için istikrar bozuyor diye suçlamak yok. ■

Scania "2017 Yılın Kamyonu" seçildi

Scania'nın yeni uzun yol serisi, 2017 Yılı Uluslararası Yılın Kamyonu ödülünü kazandı. Scania ödülünü 66'ncı IAA Ticari Taşıtlar Fuarı'nda aldı

Scania'nın yeni S serisi, Avrupa çapında 25 dergiyi temsil eden 25 ticari taşıt

gazetecisi tarafından '2017 Yılın Uluslararası Kamyonu' seçildi. Ödül, Scania'nın Başkanı ve CEO'su Henrik Henriksson'a, IAA Ticari Taşıtlar Fuarı'nın basın gününde verildi. Scania'nın yeni uzun yol kamyonu jüriden toplam 149 oy alma başarısı gösterdi. Uluslararası Yılın Kamyonu (IToY) kurallarına göre

ödül, son 12 ay içerisinde pazara sunulan kamyonların arasından teknolojik yenilikçilik, konfor, güvenlik, sürüş kolaylığı, yakıt tasarrufu, çevreci olması ve Toplam İşletim Verimliliği (TIV) gibi önemli temel ölçütler bağlamında en iyi markaya veriliyor.

Jüri, en çok otomatik Opticruise şanzıman ile kısaltılmış vites geçiş süresi ve EGR'siz yüzde 100 SCR ile sorunsuz çalışan motorları sayesinde yakıt tasarrufu sunan Scania'ları övgüye değer gördü.

Yeni Scania'ların bir diğer dikkat çekici yeniliği ise, alışlageldik dizel yakıtın yanı sıra HVO (Hydrotreated Vegetable Oil/Hidrojenle işlenmiş bitkisel yağ) ile de çalışabiliyor olmaları.

Scania'nın yeni kabini; sürücüyü ön cama yaklaştıran yeni sürüş konumu, alanı büyütülmüş cam yüzeyler, daha alçak bir konuma yerleştirilmiş kumanda-gösterge paneli ve görüşü kısıtlamayan A sütunları sayesinde sürücüye daha geniş görüş açısı olanağı sunuyor.

Scania'nın yeni araçları, yan perde hava yastıklarıyla donatılan ilk



ağır ticari araç olma özelliğini taşıyor. Scania, yan perde hava yastıklarıyla devrilme-yuvarlanma türünde kazalarda meydana gelen yaralanmaları yüzde 25 oranında azaltmayı hedefliyor.

Uluslararası Yılın Kamyonu Jürisi Başkanı Gianenrico Griffini, Yeni S serisi ile Scania'nın, ağır yük segmentine uygun, hem bugünün hem de geleceğin taşımacılık ihtiyaçlarını karşılayabilecek "teknoloji harikası" araç üretmiş olduğunu ifade etti.

Michelin Türkiye'de Genel Müdür Manuel Montana

2011 yılından bu yana Michelin Türkiye Genel Müdürü olan Marco Giuliani, Ağustos ayı itibarıyla Michelin Türkiye Genel Müdürü olarak atanan Manuel Montana, aynı zamanda Michelin Türkiye Binek ve Hafif Ticari Araç Lastikleri Ticari Direktörlüğü görevine de yürütecek.

2013 yılında Avrupa Maden Lastikleri Satış Müdürü olarak Michelin Grup'ta çalışmaya başlayan Montana, 2014 yılında Michelin Türkiye'ye Ağır Vasıta Lastikleri Ticari Direktörü olarak atandı. Montana, Michelin bünyesindeki 3 yıllık kariyerine Türkiye'de Genel Müdür olarak devam edecek.



BAŞSAĞLIĞI

Turizm Taşımacıları Derneği
Yönetim Kurulu Üyesi, Değerli Meslektaşım,
Duse Turizm Yönetim Kurulu Başkanı

Aydın OPÇİN'i

kaybetmenin derin üzüntüsünü yaşıyoruz.
Merhuma Allah'tan rahmet, kederli ailesine, sevenlerine,
başsağlığı ve sabırlar dileriz.

Mehmet Hakan Özkaralı
Yönetim Kurulu Başkanı



Anadolu Isuzu 6 aracıyla Hannover Fuarı'nda

Anadolu Isuzu, 21-29 Eylül 2016 tarihleri arasında düzenlenen 66. IAA Ticari Araçlar Fuarına katıldı. Fuara 11'inci salondaki 900 metrekarelik standı ile katılan Anadolu Isuzu altı ayrı modelini tanıttı.

Anadolu Isuzu, fuar kapsamında servis ve turizm taşımacılığına yönelik üç Isuzu modelini sergiledi. Isuzu'nun amiral gemisi ve kendi yarattığı küçük lüks otobüs segmentinin

vaz geçilmez ismi Turkuaz, servis sektörünü konfor ile tanıştıran Novove lüks turizm yolcu taşımacılığını 12 metrelik otobüslerin tekelinden kurtaran 9,5 metrelik Visigo fuar boyunca ziyaretçilerin beğenisine sunuluyor. Anadolu Isuzu, toplu ulaşım segmentinde de üç modeline yer verdi. 7.5 metrelik Novociti, 9.5 metrelik Citibus ve 2015 yılında European Coach Week uluslararası Büyük Jürisi tarafından Avrupa'nın "En Konforlu ve Ergonomik Otobüsü" ödülüne layık görülen 12 metrelik Citiport da fuarda sergileniyor.



Yeni Amarok IAA'da tanıtıldı

Volkswagen Ticari Araç'ın altı yıl önce satışa sunduğu, dünya çapında büyük beğeni kazanan pikap modeli Amarok, değişen üstün motoru ve tamamen yenilenen iç tasarımıyla Hannover IAA Ticari Araçlar Fuarı'nda tanıtıldı.

Sınıfında tek, üstün V6 motor

Yeni Amarok'un en dikkat çeken özelliği son jenerasyon Volkswagen V6 motoru. Türkiye pazarında kendi segmentinde ilk ve tek olan 3.0 litre hacimli turbo dizel V6 motor 224 PS güç üretirken 550 Nm tork sağlıyor. Otomatik şanzıman, yüksek hızlarda ekonomi sağlayan 8'inci vitesi sayesinde devri düşürerek hem yakıt tüketimini hem de kabin içine gelen sesi azaltıyor. Yeni Amarok Ekim ayında Türkiye'de satışa çıkıyor.

www.tasimadunyasi.com

facebook.com/tasimadunyasi twitter.com/tasimadunyasi

Tasima Dünyası Gazetesi

Yerel Süreli Haftalık Gazete

Yıl: 5 • Sayı: 247 26 Eylül - 2 Ekim 2016

Sahibi ve Sorumlu Yazı İşleri Müdürü: **Barış Can BAŞKAN**

Genel Yayın Yönetmeni Genel Yayın Danışmanı / Başyazar

Erkan YILMAZ **Dr. Zeki DÖNMEZ**

Editorler

Korkut AKIN, Akif NURAY

Reklam Rezervasyon

0532 779 21 82

Dağıtım: **Mikail BAYAT**

Yönetim Yeri

Atakent Mah. 234. Sok.

Manolya Evleri B-17 Blok D:4

34307 Küçükçekmece - İstanbul

T: +90.850 202 0 779

Gsm: +90.0532 779 21 82

editor@tasimadunyasi.com

BASKI:

İHLAS GAZETECİLİK A.Ş.

Merkez Mahallesi 29 Ekim Cad.

İhlas Plaza No:11 A/41 Yenibosna

Bahçelievler/ İSTANBUL

Tel: 0212 454 30 00

İş Geliştirme Danışmanı

Mehmet ÇIKINCI

Hukuk Müşavirleri

Elanur KOÇOĞLU

Murat KOÇOĞLU

Tasima Dünyası, basın meslek ilkelerine uymaya söz verir.

Tasima Dünyası Gazetesi ve

eklerinde yayımlanan yazı,

haber ve fotoğrafların her

türü telif hakkı **Pivot**

Yayıncılık ve Reklam

Pazarlama'ya aittir.

İzin alınmadan, kaynak

gösterecek dahi iktibas

edilemez.

BÖLGELER: İZMİR Cumhur ARAL, ANTALYA Pınar KILINÇ

EDİRNE Hüseyin TOPÇU DİYARBAKIR Ramazan DEMİR

SAMSUN Ahmet ŞENOL 0535 207 65 88

Hannover Fuarı'nda

TEMSA, Anadolu Seyahat'le
100 Safir Plus anlaşması yaptı

TEMSA, Anadolu Seyahat ile 100 adet Safir Plus 2+1 otobüs alımı anlaşması yaptı. Hannover IAA Fuarı'nda gerçekleşen imza törenine Temsa Genel Müdürü Dinçer Çelik, Temsa Satış Direktörü Murat Anıl, Temsa Mali İşler Direktörü Ural İnâl ve Anadolu Seyahat Genel Müdürü

M.Ali Akçın katıldı.

Dinçer Çelik: "Hedefimiz şehirlerarası otobüs pazarında payımızı yüzde 40'a yükseltmek"

İmza töreninde bir konuşma

yapan Temsa Genel Müdürü Dinçer Çelik, Türkiye şehirlerarası otobüs sektörünün önemli firmalarından biri olan Anadolu Turizm ile yaptıkları 100 adetlik Safir Plus 2+1 otobüs anlaşmasının her iki firmaya da hayırlı olmasını diledi. Dinçer Çelik, 100 adetlik otobüsün ilk 50 adedini bu yıl

sonuna kadar kalan 50 adedini ise gelecek yılın ilk yarısında Anadolu Seyahat'e teslim edeceklerini belirtti. Temsa olarak müşterilerinin talepleri doğrultusunda ürünlerini geliştirdiklerini ve geliştirmeye devam ettiklerini ifade eden Dinçer Çelik, Temsa'nın özellikle 2013 yılından sonra ürün çeşitliliklerini arttırdıklarını ve buna paralel olarak da pazar paylarını önemli oranda yükselttiklerini vurguladı. Çelik, "Müşterimizi dinleyerek ürünlerimizi geliştiriyoruz. Şu an şehirlerarası otobüs pazarında yüzde 38 civarında bir pazar payına sahibiz. Hedefimiz yıl sonuna kadar bu pazar payını yüzde 40'a yükseltmek" dedi.

Mehmet Ali Akçın: "Temsa son 2 yılda çok önemli hamleler yaptı"

Anadolu Seyahat Genel Müdürü M.Ali Akçın da imza töreninde şunları söyledi: "Temsa Türkiye'nin öz sermayesiyle kurulmuş bir şirket. Temsa, son iki yılda çok önemli hamleler yaptı. Yerli üretici olması ve

satış sonrası verdiği hizmetin kaliteli olması nedeniyle tercih ettik. Temsa pazarı iyi okuyor. İlk defa Temsa ile çalışıyoruz. 2+1 otobüslerde Temsa'nın son yıllarda göstermiş olduğu gelişim dikkat çekiyor. Biz Anadolu Seyahat olarak Pamukkale Grubu bünyesinde faaliyet gösteriyoruz ve grubumuzun 900 adet otobüsü bulunuyor."

Murat Anıl: "2+1 otobüsler gelecekte çok revaçta olacak"

Temsa Satış Direktörü Murat Anıl ise yaptığı konuşmada, "Biz bize inanan ve güvenen firmalarla işbirliğimizin uzun soluklu olmasını diliyoruz. Aynı şekilde Türkiye şehirlerarası otobüs sektörünün önemli firmalarından Anadolu Seyahat ile de uzun soluklu bir işbirliği yapmayı arzu ediyoruz. Temsa'nın otobüs sektöründeki payı her geçen gün artıyor. Anadolu Seyahat ile yaptığımız 100 adetlik Safir Plus 2+1 otobüs anlaşmasının hayırlı olmasını diliyorum. 2+1 otobüs sektöründe gelecekte çok revaçta olacak" dedi. ■

TEMSA, Hannover Ticari Araç Fuarı'nda
Yolcu taşımacılığının gözde
ürünlerini sergiliyor

Almanya'nın Hannover kentinde 21-29 Eylül tarihleri arasında düzenlenen (IAA) Uluslararası Ticari Araçlar Fuarı'nda TEMSA Maraton, HD, MD9 LE ve MD9 araçlarını tanıtıyor.

21 Eylül Çarşamba günü gerçekleştirilen Sabancı Holding Sanayi Grup Başkanı Mehmet Hacıkamiloğlu ve Temsa Genel Müdürü Dinçer Çelik'in de katıldığı basın toplantısında TEMSA Almanya Direktörü Umut Kamay'ın açılış konuşmasının ardından Uluslararası Satış Direktörü Acar Kocaer bir sunum yaptı: "Almanya'da 2014 yılında başlayan yeniden yapılanma süreciyle birlikte satış, satış kanalları, pazarlama, satış sonrası ve yedek parça alanlarımız müşteri beklentilerine uygun şekilde geliştirildi. Bu süreçle birlikte her yıl müşterinin ve pazarın beklentisine uygun araçlar geliştirilerek pazara sunuldu. TEMSA, Almanya otobüs pazarında müşterilerinin beğenisine sunduğu Maraton, MD9 Coach, HD13 ile iddialı bir oyuncu haline geldi. Temsa, yolcu taşımacılığı alanında MD9 LE ile niş bir oyuncu olmayı hedefleyerek satışlarını artırma konusunda kararlı" dedi.

2016'nın lider markası TEMSA

Türkiye otobüs pazarında TEMSA'nın, lider marka konumunda bulunduğunu belirterek sunumuna başlayan Acar Kocaer, "2015 yılında Türkiye otobüs pazarında lider marka olma başarısını elde eden TEMSA, 2016'nın ilk 8 ayında bu konumunu sürdürdü. Bu yıl yaşanan büyük zorluklara rağmen hem şehirlerarası segmentinde hem de kısa mesafe



yolcu taşımacılığında türünleri ile satış adetlerini artırmaya devam eden TEMSA, yılın ilk 8 ayında satışı gerçekleşen 3365 otobüsten 1091 adetlik satışla yüzde 32 pay elde etmeye başardı. 2016'da da TEMSA'nın Türkiye'de pazar lideri olacağını öngörüyoruz" dedi.

TEMSA Avrupa yollarında

Kocaer, TEMSA'nın hem Avrupa genelinde hem de ABD pazarında satış adetlerini ve pazar payını büyütme devam ettiğine dikkat çekti: "SHD segmentinde Türkiye'de başarı ile koşan Maraton, Avrupalı müşterilerin beklentilerine cevap verecek şekilde hazır hale geldi ve teslimatlarına da başlandı. İtalya, Bulgaristan gibi pazarlarda nihai müşteri teslimatları gerçekleştirilmiş olan ürün yılın geri kalanında Almanya, Fransa başta olmak üzere birçok pazarda müşterileri ile buluşacak. 2016 yılında ihracat pazarlarında TEMSA'nın adetsel olarak yüzde 50, ciroasal olarak da yüzde 35 büyümeye hedefimizi görüyoruz." ■



Elektrikli MD9

"Haziran ayında Public Transport Fuarı'nda Elektrikli MD9 aracımızı Fransa pazarının beğenisine sunduk" açıklamasında bulunan Kocaer, "Fransa'daki tanıtımımızda elektrikli aracımız büyük beğeni topladı. Elektrikli araç gelişiminde TEMSA'nın geldiği nokta inovasyon sürecindeki başarısını da gösteriyor. Bundan sonraki süreçte 2016 yılının kalanında İsveç'te Persontrafik, İtalya'da Rimini ve İngiltere'de EuroBus Expo'ya da katılım sağlayarak ürünlerimizi müşterilerin beğenisine sunmayı hedefliyoruz" diye konuştu.

IAA Ticari Araç Fuarı'nda
Otokar gövde gösterisi yaptı

Son 6 yıldır Türkiye'nin en çok satan otobüs markası olan Otokar, Almanya-Hannover'de bu yıl 66'ncısı 22-29 Eylül tarihleri arasında gerçekleştirilen sektörün en büyük buluşmalarından IAA Ticari Araç Fuarı'nda 7'den 12 metreye kadar uzanan otobüslerini sergiliyor. 2016 yılının ilk sekiz ayında Avrupa'daki otobüs satışlarını yüzde 35 artıran Otokar, gelişen satış ve servis ağıyla birlikte Avrupa'da en başarılı Türk otobüs üreticisi oldu. 2011 yılında Fransa'da kurulan 'Otokar Avrupa' ile çalışmalarını yürüttüğünü belirten Otokar Avrupa Pazarlama Müdürü Denis Toubanc, "2016 bizim için verimli bir yıl oluyor. Otokar otobüsleri, Avrupa

genelinde çoğalmaya devam ederken 2016'nın ilk sekiz ayında otobüs satışlarımız yüzde 35 arttı. Gelişmelerin satış ve servis ağı üzerindeki etkisiyle, Avrupa'daki en başarılı Türk markası haline geldik" dedi.

Türkiye pazarını da değerlendiren Toubanc, 7 metreden 18,75 metreye kadar farklı uzunluk ve yolcu kapasitesine sahip en geniş otobüs ürün gamının Otokar'da olduğunu vurguladı: "Pazardaki gelişmelere rağmen yılın ilk 8 ayında, Türkiye'de satılan her 4 otobüsten 1'i Otokar oldu. Otokar, yenilikçi araçlarının yanı sıra bakım ve servis desteğiyle de fark yaratıyor." ■

Karsan'dan Almanya'da Elektrikli Minibüs

Kuruluşunun 50'nci yılını kutlayan Karsan, Türkiye'nin ilk yerli ve elektrikli minibüs modelini dünyanın en önemli ticari araç fuarlarından biri olan IAA Hannover'de tanıttı. Yabancı ziyaretçilerin ilgi odağı olan Karsan Jest'in elektrikli versiyonunun dünya tanıtım etkinliğiyle ilgili görüşlerini ifade eden Karsan CEO'su Okan Baş, "Türkiye'de ilk kez geliştirilip üretilen elektrikli minibüs modelini hayata geçirmek ve bunu Avrupa'nın en önemli fuarlarından birinde görücüye çıkartmak Karsan'a nasip oldu. Bunun için emek veren tüm çalışma arkadaşlarımı kutluyorum" dedi.

165 km'lik menzile sahip olan sıfır emisyonlu, elektrikli Karsan Jest'in menzil uzatıcı ek sistemler ile toplam menzilin 300 km'nin üzerine çıkabildiğine dikkat çeken CEO Baş, "Karsan Jest, ülkemizin

yerli üretim özelliği taşıyan ilk elektrikli minibüs modeli olma özelliğiyle de ön plana çıkıyor. Tekerlekli sandalye alabilen, fabrika çıkışlı ilk elektrikli minibüs ünvanına da sahip araç, dar şehir yollarında kullanıcılar

için en çevreci çözümü sunuyor" diye konuştu.

Baş, Karsan Jest'in 3 yılda Türkiye olduğu kadar dünya çapında farklı ülkelerde çok sevildiğine ve tercih edildiğine dikkat çekti. ■



BAŞSAĞLIĞI

Turizm Taşımacıları Derneği
Yönetim Kurulu Üyesi ve
Duse Turizm Yönetim Kurulu Başkanı

**Aydın
OPÇİN'**

kaybetmenin derin üzüntüsü içerisindeyiz.
Merhuma Allah'tan rahmet, ailesine, sevenlerine
sabır ve başsağlığı dileriz.

Mustafa Yıldırım
Genel Başkan



Tüm Otobüsçüler Federasyonu

BAŞSAĞLIĞI

Yönetim Kurulu Üyemiz,
Değerli çalışma arkadaşımız ve
Duse Turizm Yönetim Kurulu Başkanı

**Aydın
OPÇİN**

Hakkın rahmetine kavuşmuştur.
Merhuma Allah'tan rahmet, ailesine, dostlarına,
sevenlerine ve taşımacılık sektörüne
başsağlığı dileriz.

Sümer Yiğci
Yönetim Kurulu Başkanı

**BAŞSAĞLIĞI**

Turizm Taşımacıları Derneği
Yönetim Kurulu Üyesi ve
Duse Turizm Yönetim Kurulu Başkanı

**Aydın
OPÇİN'**

kaybetmenin acısını yaşıyoruz.
Merhuma Allah'tan rahmet,
kederli ailesine, sevenlerine, sabır ve
başsağlığı dileriz.

ISUZU

BAŞSAĞLIĞI

Turizm Taşımacıları Derneği
Yönetim Kurulu Üyesi, Değerli Çalışma Arkadaşımız,
Duse Turizm Yönetim Kurulu Başkanı

**Aydın
OPÇİN'**

kaybetmenin derin üzüntüsünü yaşıyoruz.
Merhuma Allah'tan rahmet, kederli ailesine, sevenlerine,
başsağlığı ve sabırlar dileriz.

Mehmet Öksüz
Minitur Yönetim Kurulu Başkanı

BAŞSAĞLIĞI

Turizm Taşımacıları Derneği
Yönetim Kurulu Üyesi ve
Duse Turizm Yönetim Kurulu
Başkanı

**Aydın
OPÇİN'i**

kaybetmenin derin üzüntüsünü
yaşıyoruz.

Merhuma Allah'tan rahmet,
kederli ailesine, sevenlerine,
başsağlığı ve sabırlar dileriz.

LATİF KARAALİ

Yönetim Kurulu Başkanı

**Başsağlığı****Aydın Opçin'in**

Duse Turizm'in sahibi
Turizm Taşımacıları Derneği Yönetim Kurulu Üyesi
değerli insan

vefatını öğrenmenin derin üzüntüsü içindeyiz.
Merhuma Allah'tan rahmet,
kederli ailesine ve tüm sevenlerine
başsağlığı dileriz.

**Otokar A.Ş.****BAŞSAĞLIĞI**

Turizm Taşımacıları Derneği
Yönetim Kurulu Üyesi ve
Duse Turizm Yönetim Kurulu Başkanı

**Aydın
OPÇİN'i**

kaybetmenin derin üzüntüsünü yaşıyoruz.
Merhuma Allah'tan rahmet,
kederli ailesine, sevenlerine, başsağlığı ve
sabırlar dileriz.

Has Otomotiv

Mercedes-Benz Türk A.Ş. Bayi

BAŞSAĞLIĞI

TODER Başkanı ve
TOF Genel Başkan Yardımcısı
Tahsin Yücefer'in değerli kayınpederi

**M. Bahattin
ÖZTARTAR'ı**

kaybetmenin derin üzüntüsünü yaşıyoruz.
Merhuma Allah'tan rahmet,
kederli ailesine, sevenlerine, başsağlığı ve
sabırlar dileriz.

Has Otomotiv

Mercedes-Benz Türk A.Ş. Bayi

Direktörler Kurulu Başkanlığına ilk kez bir Türk getirildi

Mercedes-Benz Türk'ün

Yeni Başkanı Süer Sülün

"Mercedes-Benz Otomobil Pazarlama ve Satış Grubu Başkanı" olarak atanan Mercedes-Benz Türk Direktörler Kurulu Başkanı Britta Seeger'in yerine, halen Mercedes-Benz Türk Otobüs ve Kamyon Pazarlama ve Satış Direktörü görevini yürüten Süer Sülün atandı.

Mercedes-Benz Türk AŞ'nin yeni Direktörler Kurulu Başkanı Süer Sülün, 1 Ekim 2016 tarihi itibarıyla görevi Britta Seeger'den devralıyor. Mercedes-Benz Türk Direktörler Kurulu Başkanı Britta Seeger'in, "Mercedes-Benz Otomobil Pazarlama ve Satış Grubu Başkanı" olarak atanması ile boşalacak

görevini, halen Mercedes-Benz Türk Otobüs ve Kamyon Pazarlama ve Satış Direktörü görevini yürüten Süer Sülün sürdürecektir. Ağustos 2015'ten bu yana Mercedes-Benz Türk Direktörler Kurulu Başkanlığı görevini sürdüren Britta Seeger, 1992 yılından bu yana Daimler AG bünyesinde satış ve satış sonrası hizmetler alanında uluslararası sorumluluğa sahip çeşitli görevler üstlenmiş ve Türkiye'deki görevinden önce Mercedes-Benz Güney Kore'nin CEO'luğu görevini yürütmüştü. Süer Sülün, 1988 yılında şirketin finans bölümünde göreve başladıktan sonra finans ve muhasebe alanlarında çeşitli yöneticilik pozisyonlarında bulundu. Sülün 2001 yılında pazarlama ve satış alanına geçiş yaparak yöneticilik görevini burada sürdürdü.

2007'den bu yana Mercedes-Benz Türk Pazarlama ve Satış'tan sorumlu Direktörler Kurulu Üyesi olan Sülün 53 yaşında, Boğaziçi Üniversitesi Ekonomi Bölümü mezunu ve İstanbul Üniversitesi Finans/Muhasebe yüksek lisans derecesine sahip. Sülün, "Kamyon & Otobüs Pazarlama ve Satış Grubu Direktörü ve Mercedes-Benz Türk Direktörler Kurulu Başkanı" ünvanı ile hem şirketin kamyon ve otobüs alanlarındaki faaliyetlerinden, hem de Daimler Grubu'nun Türkiye'deki temsilinden sorumlu olacak. Daimler'in yerel potansiyel ve yetkinliğe inancının bir göstergesi olan bu atama ile Süer Sülün Mercedes-Benz Türk'ün ilk Türk Direktörler Kurulu Başkanı olarak bir ilke imza atıyor. ■



Mercedes-Benz, Paris Otomobil Fuarı'nda

Mercedes-Benz, 1-16 Ekim tarihleri arasında düzenlenecek 2016 Paris Otomobil Fuarı'nda geleceğin otomobilleri olan dijital ve elektronik sürüş teknolojileriyle tasarlanan modellerini tanıttı. Elektrikli mobilite konusunu odak noktasına alan Mercedes-Benz, 30'a yakın modelini sergileyecek. ■



Mercedes-Benz Türk'ten Eylül ayına özel fırsatlar

Mercedes-Benz Türk, kamyon ve otobüs ticari araç ürün grupları için hazırladığı Eylül ayına özel kampanyalar ile kişiye özel fırsatlar sunuyor.

Eylül ayı kampanyası kapsamında Mercedes-Benz Travego 15 SHD, Tourismo 15 RHD ve Tourismo 16 RHD otobüs alımlarında, 600 bin TL'ye varan kredi tutarları için Mercedes-Benz

Kasko kullanımında 40 ay vadeli yüzde 1,08 sabit faiz oranı ile 9 bin 371 TL'den başlayan aylık ödeme seçenekleri sunuluyor. Euro ödeme seçeneğinde ise 200 bin Euro'ya varan kredi tutarları için yüzde 0,45 sabit faiz oranı ile 2 bin 750 Euro'dan başlayan aylık ödemelerden yararlanmak mümkün. Setra 515 HD ve Tourismo 15 RHD Euro 5 modellerinde ise 36 aya varan, esnek faiz oranı imkanı sunuluyor.

Mercedes-Benz otobüslerde Eylül ayına özel kampanya seçenekleri

Model	Mercedes-Benz Kasko	Faiz Oranı	Vade	Kredi Tutarı	Aylık Ödeme Miktarı
Travego 15 SHD Tourismo 15 RHD Tourismo 16 RHD	Var	% 1,08	40 ay	600.000 TL	9.371 TL
		% 0,45	40 ay	€ 200.000	€ 2.750

Otobüs klima bakım kampanyası

Mercedes-Benz Türk, Eylül ayı boyunca otobüs debriyaj seti ve fren balatasında avantajlı fırsatlar sunuyor. Baskı, balata ve bilyadan oluşan debriyaj setine Setra marka otobüsler için işçilik dahil 3 bin

829 TL + KDV cazip fiyatıyla Mercedes-Benz yetkili servislerinde sahip olmak mümkün. Ayrıca Setra otobüsler için fren balatası işçilik dahil 289 TL + KDV, fren balatası ve disk işçilik dahil 789 TL + KDV fiyatıyla Mercedes-Benz yetkili servislerinde sunuluyor.

SETRA - İŞÇİLİK DAHİL SETLER

Set Adı	Fiyat (Euro)	Fiyat (TRY)
Debriyaj Seti	€ 1.198	3.829 TL
Fren Balata Seti	€ 90	289 TL
Fren Balata ve Diski	€ 246	789 TL

Debriyaj Seti: Baskı, Balata, Bilya ve işçilik

Mercedes-Benz kamyonlarda Euro ya da TL ile ödeme seçenekleri

Mercedes-Benz Finansal Hizmetler'in Actros 1844 ve Axor 1840 model kamyon tipleri için Eylül ayına özel kampanya kapsamında, Mercedes-Benz Kasko paketini tercih eden müşteriler, 200 bin TL'ye varan kredi tutarı için yüzde 0,54'ten

başlayan avantajlı faiz oranları ve 48 aya varan vade seçenekleri ile 4 bin 679 TL'den başlayan aylık ödeme seçeneklerinden faydalanabiliyor. Mercedes-Benz kasko tercihiyle, 75 bin Euro'ya varan kredi tutarları için yüzde 0,24'ten başlayan faiz oranları, 48 aya varan vade seçenekleri ile 1.250 Euro'dan başlayan aylık ödemelerden yararlanılabiliyor.

Mercedes-Benz kamyonlarda Eylül ayında geçerli özel kampanya seçenekleri

Model	Mercedes-Benz Kasko	Faiz Oranı Başlangıcı	Vade	Kredi Tutarı (TL / Euro)	Aylık Ödeme Miktarı Başlangıcı
Actros 1844 ve Axor 1840	Var	% 0,54	48 aya varan	200.000 TL	4.679 TL
		% 0,24	48 aya varan	€ 75.000	€ 1.250
Tüm Kamyon Tipleri	Var	% 0,94	48 aya varan	180.000 TL	2.134 TL
		% 0,29	48 aya varan	€ 75.000	€ 796

İkinci el kamyon kampanyaları

Mercedes-Benz Türk'ün ikinci el kamyonları çatısı altında bulundurduğu TruckStore markası altında bulunan "Fırsat Araçları"na özel sunulan kampanya ile her marka kullanılmış kamyon ve çekiciler ile 2013 model Axor 1840 LS çekicilere 150 bin TL'ye varan

kredi tutarı için yüzde 0,06'dan başlayan faiz oranları, 48 aya varan vade seçenekleri ve 2.111 TL'den başlayan aylık ödeme imkânları sunuluyor. İkinci el Actros 1841 LSnRL araçlarda ise 40 Euro kredi tutarı için yüzde 0 faiz ve 48 aya varan vade seçenekleri ile 657 Euro'dan başlayan aylık ödeme seçenekleri bulunuyor. ■

İstanbul Shopping Fest talihlisi

Mercedes-Benz Vito'yu teslim aldı

Bir İstanbul geleneği haline gelen İstanbul Shopping Fest (İSF), alışveriş tutkunlarını mutlu etmeye devam ediyor. 1-31 Temmuz tarihleri arasında gerçekleşen İstanbul Shopping Fest kapsamında çekilişin geçerli olduğu Festival Alışveriş Merkezlerinde alışveriş yapan talihli, 2016 model yepyeni bir Mercedes-Benz Vito Tourer'ın sahibi oldu.

Noter huzurunda yapılan çekilişi, 100 TL ve üzeri alışveriş yapan ve çekilişe katılan 80 bine yakın kişinin arasından Bülent Tanrıverdi isimli talihli kazandı. İstanbul Shopping Fest'in talihlisi Mercedes-Benz Vito Tourer aracını düzenlenen törende İSF İcra Kurulu Başkanlığı görevini



yürüten İstanbul Ticaret Odası Başkanı İbrahim Çağlar ve Mercedes-Benz Türk Hafif Ticari Araçlar Pazarlama ve Satış Direktörü Tufan Akdeniz'in elinden teslim aldı. ■



Yolların efsanesi devleşti. Yeni Actros.

Yüksek yakıt tasarrufu sağlayan güçlü ve çevreci yeni nesil motoru, ergonomik yapısı, üstün sürüş özellikleri ve konforlu kabin seçenekleri ile yolları kazanca dönüştüren Actros, ticarete devleşmek isteyenler için geliyor.

Mercedes-Benz İletişim Hattı
4446244
www.mercedes-benz.com.tr
www.facebook.com/MercedesKamyon

Mercedes-Benz
Trucks you can trust

