

Mercedes-Benz Türk, 'Yeni Travego' ve 'Euro 6 Kamyonları' tanıtımlarıyla

## İki özel ödül aldı

Türkiye'de kuruluşunun 50. yılını kutlayan Mercedes-Benz Türk, otobüs ve kamyon sektöründeki başarılarını ödüllerle taçlandırmaya devam ediyor. ■ 9'da



Gamze Şülen

Yönetmelik Taslağı çok önemli yeni düzenlemeler getiriyor.

# BÜYÜK DEĞİŞİM

- Genel konular: Psikoteknik ve sağlık raporu zorunluluğu Yönetmelikten çıkarılıyor. Panelvanlar tümüyle belgeden muaf. Finansal kiralama araçları sözleşmeli kaydedilecek.
- Terminaller: 50 dakikalık ücretsiz yer gösterilse bile otomobiller, istedikleri tüm parkları 25 dakika ücretsiz kullanabilecek. Büyükşehir dışında küçük terminal olabilecek.
- Y (eski D4) belgeleri: Yönetmelikteki esaslarla valiliklerce verilecek. Tahditli taşıtlar da kaydedilebilecek. İliçi taşımada terminal şartı aranmayacak.
- B ve D belgeleri: Özmallerla aynı cins sözleşmeli taşıtlar kaydedilebilecek. Bir otobüste 3-6 farklı grup, tarifersiz taşınabilecek. Bireysel otobüsçü fatura kesemeyecek.
- Acentelikler: Aynı belge (F) alınacak. 10 yolcu-2 eşya taşımacısı kaydedilebilecek. Birden fazla F belgesi alınabilecek. Şubeler için de ayrı belge gerekecek.

Karayolu Taşıma Yönetmeliğinde değişiklik yapılmasına yönelik talepler taşımacıların gündeminde hep olmuştur. Bunların ve kendi belirlediği değişiklik ihtiyaçlarının önemli boyutlara ulaşmasını dikkate alan UDH Bakanlığı, mevcut Yönetmelikte değişiklik yerine yeni bir yönetmelik hazırlanmasına karar vermiş görülmüyor. Buna ilişkin taslak da hazırlanıp ilgililerin görüşüne sunulmuş bulunuyor. Belgelerdeki değişiklikler ile sivil toplum örgütlerinin taslağına ilişkin görüşlerine önceki haftalarda yer verdik. Bu hafta ise okuyucularımızı bilgilendirme sorumluluğumuzdan hareketle; Yönetmelik taslağını inceleyip önemli gördüğümüz yenilikleri özetle aktarıyoruz. Yönetmeliğe ilişkin görüş belirtme sorumluluğu ilgili kişi ve kuruluşlarda olmakla birlikte pek çoğunu önemli ve kutlanması gereken iyileştirmeler olarak gördüğümüz hususlar tespit ettik.

Devamı 5'te

## Yönetmelik Taslağında Eşya taşımaları

10'da



Can Cansu

## MAN'ın 2017 hedefi 200 otobüs satışı

MAN Kamyon ve Otobüs Ticaret AŞ Otobüs Satış Direktörü Can Cansu, yeni Neoplan Tourliner'ın pazarda büyük ilgi göreceğine inandıklarını belirterek, "2017 yılında pazar 1200 adet seviyelerinde olursa en az 200 adet MAN ve Neoplan otobüs satacağımıza inanıyoruz. 700-800 seviyesinde olsa dahi yine 100 Neoplan, 50 MAN satışı yapacağımızı düşünüyoruz" dedi. ■ 6'da

## Muğla'da otogarlara yönelik çalışma başlatıldı

2'de

## Has Turizm'den 50. yıla özel 50 otobüs



Antakya Has Turizm Merkezinde düzenlenen teslimat törenine katılım yoğun oldu.

Mercedes-Benz Türk'ün 50. yılına özel Has Turizm'den 50 milyon TL'yi bulan 50 otobüs yatırımı...

9'da

## Belge birleşmesi iyi, ama cezalar sektörü zorluyor

Kırmızıgül Turizm Yönetim Kurulu Başkanı Fahih Kırmızıgül, "Bakanlık araç düşümlerindeki sistemin düzenli çalışmaması ve seferi yapamadığımızda kesilen cezalar otobüsçünün önüne set oluyor" dedi.

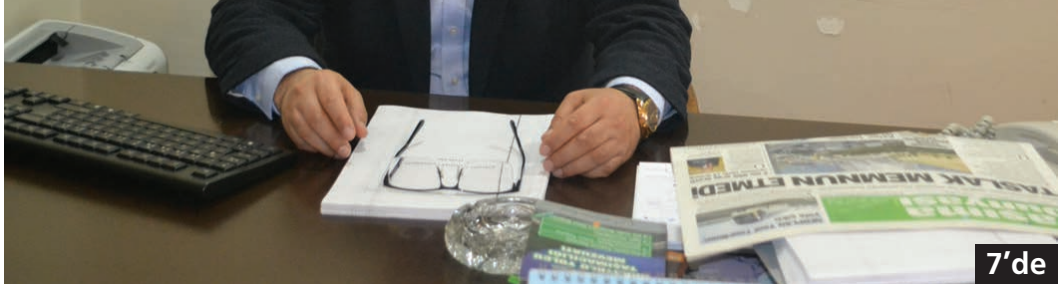

7'de

## Kıralık, özmal bire bir olsun



Turizm Taşımacıları Derneği Başkan Yardımcısı ve Mini Tur Yönetim Kurulu Başkanı Mehmet Öksüz, Karayolu Taşıma Yönetmeliği Taslağı'nda belgelerin birleştirilmesine yönelik yer alan düzenlemeyi olumlu bulduklarını belirtti. ■ 7'de

## Yavuz Sultan Selim canımızı yakıyor



Adnan As

3. Köprü'nün otobüs sektörüne ağır maliyetler yüklediğini vurgulayan Astor Turizm sahibi Adnan As, "Yetkililerden, tekrar ikinci köprü kullanma hakkının verilmesini talep ediyoruz" dedi.

7'de

## TTDER IPRU üyesi oluyor

Uluslararası Karayolu Yolcu Taşımacılığı Birliği İcra Kurulu Toplantısı, 3 Nisan Pazartesi günü IPRU Başkanı Fatih Tamay başkanlığında yapıldı. ■ 4'te

## Ulusoy Turizm bir ilki hayata geçiriyor

## Bireysel otobüsçü en çok yüzde 15 bedel ödeyecek

Bireyselcinin hissesi olacak

Ulusoy Turizm'in filosunda 81'i özmal 140 araç bulunduğunu belirten Yönetim Kurulu Başkanı İmran Okumuş, "80'inci yılda hizmet verdiğimiz hatlarda tüm hatlarda bireysel otobüsçülerin faydalanacağı bir yapıyı oluşturacağız. Ulusoy Turizm'i bireysel otobüsçülerle ve sektörle banşık ve ortak bir firma haline getireceğiz. Bireyselcinin hissesi olduğu, para kazandı, verdikleri ve aldıklarıyla şeffaf bir sistem sağlayacağız. Özmal aracımızı bu yıl 100 araca tamamlayacağız. Şu andaki kıralık özmal yapısı 1/3 diye oluşursa toplam filodaki araç sayısını da 300'e ulaştıracağız" dedi.



6'da

## Adanaspor'u da Temsa taşıyacak



3'te

## Adana'da kentiçi ulaşım Temsa'yla güçleniyor



3'te



Dr. Zeki Dönmez

Taslağta servis ve Y belgeli taşımacılar

5'te



Prof. Dr. Mustafa Ilıcalı

Ulaştırma Politikalarının Gelişme Eğilimleri -9-

2'de



Mustafa Yıldırım

Kazlıçesme'ye turizm otobüs terminali

4'te



Mevlüt İlgün

Otogar yerlerini gazetelerden öğrenmek istemiyoruz

4'te



Akif Nuray

Kendimize Bakmak Şart...

2'de



Ekrem Özcan

Otonom Sürüş Mega Akımları

6'da



Cumhur Aral

Sosyal Medya

6'da

Kâmil Koç ve Malatya Zafer Turizm güçlerini birleştirdi

9'da

# Türkiye'de ve Gelişmiş Ülkelerde Ulaştırma Politikalarının Eğilimleri -9-

Daha yüksek frekanslarda; Tokaido Shinkansen günde (yaklaşık 18 saatlik işletim) 400 tren den fazla bir işletim yapar (tek yönde 200 tren). Elbette; tren frekansı talep hacimlerine bağlıdır. Bu da göstermektedir ki; YHD talebi yüksek nüfus yoğunluğuna direkt olarak bağlıdır ve kısa dur-kalklar ile yüksek frekans Japonya için olağan bir durumdur. YHD yolculuklarını yükselten bir diğer faktör ise; havayoluna nazaran sağladığı ücretlendirme avantajıdır.

Mevcut durumda; Fransa ve Güney Kore'de yerli havayolu vergileri YHD'nin yerli vergilerinden daha yüksekken, bu oranın Japonya'da hemen hemen aynı olduğu görülmektedir. Makineli ulaştırmanın başlangıcından bu yana geçen 200 yıl içinde ulaştırma sistemlerinin kapasitesi, hızı, etkinliği ve coğrafi kapsamı dramatik biçimde düzenlenmiştir. Bu süreçler şu şekilde özetlenebilir:

- Her ulaştırma türü, coğrafi ve teknik özelliklerinden ötürü, farklı teknolojiler ve farklı yenilik ve yayılma oranları ile karakterize edilmiştir.
- Teknolojik yenilik daha hızlı ve daha etkin ulaştırma sistemlerine bağlıdır.
- Ulaştırma kesimindeki teknolojik evrim dünya ekonomisinin iktisadi gelişme evrelerine bağlıdır.

## Umud veren teknolojiler

Dolayısıyla, ulaştırma ve iktisadi gelişme biri olmadan diğerinin olamayacağı bir çerçevede birbirlerine bağlıdır. 1960'larda ticari jet uçaklarının, yüksek-hızlı tren ağlarının ve konteynerlerin hizmete girmesinden bu yana yolcu ve yük ulaştırma sistemlerine hiçbir önemli teknolojik



**PROF. DR. MUSTAFA İLICALI**  
mustafa.ilicali@tasimadunyasi.com  
mustafa.ilicali@ibb.gov.tr

değişime uygulanmamıştır. 21'inci yüzyılın başları, teknolojik ilerlemelerin çoğunun petrolün bir enerji kaynağı olarak egemenliğini garanti etmeye yönelirken, alması ulaştırma türlerinin gelişmesini sınırlamaya yönelik bir otomobil ve kamyon bağımlılığı dönemidir. Ancak, tükenmekte olan petrol rezervleri ile birlikte içten patlamalı motorlar egemenliğinin sonu yaklaşmaktadır. Petrol üretiminin 2008-2010 ile

doruğa çıkması ve sonra da düşmesinin beklenirken, yakıt hücrelerinin uygulamaya girmesiyle otomobilden bu yana ulaştırmanın en önemli teknolojik dönüşümü oluşacaktır. En umut veren teknolojiler şunlar olacaktır:

- Maglev (magneticlevitation). Kısaca manyetik kaldırma olarak adlandırılabilir olan bir maglev sistemi, destek kısmı ile hiçbir sürtünme olmaması ve hiçbir hareketli parçası bulunmaması gibi üstünlükleriyle 500-600 km/s'lik işlerliği olan hızlara erişmeyi mümkün kılmaktadır. Bu, yolcu ve yük kara hareketlerine 75-1000 km. aralığında bir seçenek sunmaktadır. Maglev, 300 km/s'lik hızlarla sınırlı olan mevcut yüksek-hızlı tren ağlarına oranla bir ilerlemeyi göstermektedir. Gerçekte, maglev, demiryolu ulaşımında sanayi devriminden bu yana ilk temel yeniliktir. İlk ticari maglev sistemi 2003'te Şangay'da açılmıştır ve 440 km/s işlerlik hızına sahiptir.
- Otomatik ulaşım sistemleri (Automated transport systems, ATS). Bu, araç, taşıma ve kontrolün bütünsel ya da kısmi otomasyonuna dayanarak, bir hareketlerin hız, etkinlik, güvenlik ve güvenilirliğini iyileştirme seçenekleri setine işaret eder. Bu sistemler, otomatik karayolu sistemleri gibisinden mevcut türlerin iyileştirilmesini, kamu ulaşımı ve yük taşımaya için yeni türlerin ve yeni taşıma sistemlerinin yaratılmasını içerebilir.

• Yakıt hücreleri. Türkiye'nin bugün ulaştırma alanında karşılaştığı ve karşılaşıcağı sorunları çözümlene yolunda alacağı önlemler ve tasarlayıp uygulayacağı politikaların doğru değerlendirilebilmesi, bir ölçüde ülkenin sözü edilen konununun da doğru değerlendirilebilmesine bağlıdır. Çünkü bu konum, iyi değerlendirildiğinde yararları, yanlış değerlendirildiğinde ya da doğru değerlendirilmesine karşın gerekli adımların atılmaması ya da hatta atılmaması gecikilmesi durumunda sakıncaları olabilecek bir konumdur.

## Güçlü ortaklık şart

Dünyada gelişme eğilimleri bağlamında ülkemizde YHD yatırımları için yakalanan ivmenin artarak ve planlı bir şekilde devam etmesi görülmektedir. Ancak bu süreçte aşağıdaki hususlar göz önüne alınmalıdır:

- Gerek altyapı ve gerekse de araç teknolojileri için 'yerli üretim'e ağırlık verilmeli, bu konuda öncelikle 'devlet yatırımları' olmalı. Takibinde ise 'kamu-özel sektör ortaklıkları' ve 'özel sektör teşviki' olmalıdır.
  - Altyapı ve araç teknolojileri üretimi için akademi-özel sektör-kamu entegrasyonu şarttır.
  - Dışardan alınması zorunlu gözüken 'araç ve ekipmanlar' için ise tercih 'en ileri teknoloji'den yana kullanılmalı, fakat bu da 'arz-talep' dengesine göre derecelendirilmelidir.
  - YHD yatırımları için genel anlamda 'kısmi özelleştirme' ya da 'kamu-özel sektör ortaklığı' elverişli olarak gözükebilir de, ülkemiz için 'özel sektör'ün bu alana girmesi için henüz organizasyonel, mantalite ve nosyon anlamında ciddi eksiklikler bulunmaktadır. Belki talebin çok yoğun olmasının öngörüldüğü İstanbul-Ankara YHD hattı için bu gibi bir ortaklık düşünülebilir.
- Hepinize, sağlıklı huzurlu mutlu bir hafta diler, yüksek lisans tezindeki bilgilerden paylaşımlarda bulunduğum Asistanım Mehmet Çağrı Kızıltaş'a teşekkür ederim. ■



## Akif Nuray

anuray59@gmail.com

Bu hafta hepimizin payının olduğu, sorumluluğunun olduğu birkaç sonuç ile ilgilenelim, yetecek.

2016 Yolsuzluk Algı Endeksi yayımlandı. Devlet yönetimi hakkındaki algıyı araştırıyor bu endeks. Yani kamuda yolsuzluk olduğu hissiyatını. Devleti STKlara, iş dünyasına ve uzman kişilere soruyor.

Yolsuzluk konusunda dünya ortalama puanı 100 üzerinden 40. Biz 41'le 1 puan kadar iyiyiz, dünyadan. 60 puan ortalamalı AB'de, Bulgaristan ile aynı puandayız. Bizden iyiler ise Sırbistan, Yunanistan, Karadağ. Bu kadar mı kötüyüz! 54 puan ortalamalı G20 içinde tam ortadayız. Bizden iyiler G. Afrika ve S. Arabistan... Kötüler, sadece 1 puan ile Brezilya, Çin, Hindistan.

176 ülke arasında 75'inci sıradayız. Yüzde ile söylersek, geçen yıl 39'da idik, bu yıl yüzde 42'deyiz. Düşmüşüz. 2007-2013 arasındaki ortalama 60'ıncı sıradan 75'e inmişiz. Bu rakamlar devlet kesimindeki yolsuzluğu anlatıyor. Bakalım bu rakamları söyleyen sivil kesimin kendisini anlatan rakamlara:

2013 yılında TÜSİAD'ın ülke genelinde kendi belirlediği 804 kişi/şirket/grup ile yaptığı araştırması var. (İş Dünyası Bakış Açısı ile Türkiye'de Yolsuzluk adlı araştırmasından [http://www.tusiad.org.tr/\\_rsc/shared/file/YolsuzlukSunum-26112014.ppt](http://www.tusiad.org.tr/_rsc/shared/file/YolsuzlukSunum-26112014.ppt))

Birkaçını hatırlayalım: İstanbul'da, iş dünyasında bulunan 801 kişi ve İstanbul, Denizli, Gaziantep ve Antalya'da temsil grupları ile araştırma yapılmış. Bunların yüzde 80'i küçük işletmeler. İmalat, yani sanayiciler, büyük grup.

## Kendimize Bakmak Şart...

İşgücünün maliyeti ve vergisi büyük dert; kayıt dışılık ve rüşvet de büyük sorun. Olacak işi oldurmamak veya olmayacak işi oldurmak için sağlanan çıkara rüşvet diyoruz, yasada.

Şimdi, lütfen dikkat!  
- "Kanuna uymayan bir işi yaptırmak için kamu görevlilerine menfaat sağlamayı" yüzde 40, sakıncalı görmüyor! Bunun "kesinlikle yolsuzluk olduğunu" düşünenler ise yüzde 45.  
- "Bazı kamu kaynaklarının veya hizmetlerinin kaçak kullanılmasını" sakıncasız bulanlar da yüzde 45!  
- "Rekabet altında kalınca kayıt dışılığa başvurmaya" normal görenler de aynı oranda yüzde 45.

Bu araştırmanın yapıldığı 2013'ten beri her yıl puan ve sıra kaybetmemiz o sonuçların doğruluğunu kanıtlıyor.

2016'da da Türkiye'nin 50 büyük şirketinden "yolsuzluğa karşı sıfır tolerans" politikasını yönetici düzeyinde dile getirenlerin sayısı 13, yani yüzde 26. KOBİ'lerin şeffaflık, kamuyu aydınlatma, yolsuzlukla mücadele, etik ilkeler gibi konularla ilgileri bile yok.

Düzeltilmeler özel sektörden başlayacak ki, hakkaniyet değer kazansın.

Bu düzeltmelere Yapısız Reform diyoruz! Zor işlerdir.

Bir karşılaştırma geldi...  
Bu halimizle Bankacılığımızın öz kaynak kârlılığı yüzde 13. AB'de sadece yüzde 3. Üretimimizden de yüksek kârlılıklara ulaşmasını dilerim.  
İyi haftalar. ■

# Muğla'da otoparklara yönelik çalışma başlatıldı

**Büyükşehir Belediye Başkanı Dr. Osman Gürün, Büyükşehir Belediyesi sorumluluğunda olan bütün otoparkların kent merkezi dışına çıkarılması, modern otopark yapılması için çalışmalarını başlattıklarını ve Menteşe Şehirlerarası otoparkı ile startı verdiklerini söyledi.**

Muğla Büyükşehir Belediyesi Menteşe İlçesi Akkaya Kavşağı 432 ada 271 parselde 19 bin 550 metrekare arsa üzerinde 4670 metrekare işletme alanı olarak projelendirilen ve 11 Milyon 186 bin 400 TL'ye mal olacak Menteşe Şehirlerarası otoparkının temelini Muğla Büyükşehir Belediye Başkanı Dr. Osman Gürün'ün ev sahipliğinde Menteşe Belediye Başkanı Bahattin Gümüş, Ula Belediye Başkanı Ümit Karaarslan, Ortaca Belediye Başkan Yardımcısı Mehmet Ali Avcı, CHP Muğla İl Başkanı Mürsel Alban, Menteşe İlçe Müftüsü Aslan Çıtır, Menteşe İlçesi muhtarları, Muğla Büyükşehir Belediyesi meclis üyeleri, daire başkanları ve

vatandaşlar katıldı.

Menteşe Şehirlerarası Otopark açılışında konuşan Menteşe Belediye Başkanı Bahattin Gümüş Menteşe ilçesi için önemli bir temel atma töreninde birlikte olduklarını, çevre yoluna yapılan yeni otoparkla şehiriçi trafiğinin rahatlayacağını söyledi ve Menteşe ilçesine modern ve çağdaş bir otopark kazandıran başta Muğla Büyükşehir Belediye Başkanı Dr. Osman Gürün olmak üzere bütün belediye çalışanlarına teşekkür etti.

"Muğla'ya yakışan Hizmetler için Temel Atmalara Devam Edeceğiz" Büyükşehir Belediye Başkanı Dr. Osman Gürün, Muğla ilinde Büyükşehir Belediyesi sorumluluğunda olan bütün otoparkların kent merkezi dışına çıkarılması, modern otopark yapılması için çalışmalarını başlattıklarını ve Menteşe şehirlerarası otoparkı ile startı verdiklerini söyledi. Gürün; "Muğla genelinde de otoparklarımızı ilçe merkezleri dışına taşıyarak şehiriçi trafiği rahatlatmayı ve modern otoparkları şehrimize kazandırmayı istiyoruz. Bu çalışmaların ilk ayılım ilimizin merkez ilçesi olan Menteşe'de

gerçekleştiriyoruz. 11 Milyon 186 bin TL yatırımla şehrimize modern ve çevreci bir otopark kazandırıyoruz. Otoparkımızın 4000 metrekare çatı örtüsü 280 kwh(kilowattsaat) elektrik enerjisi üretim kapasitesine sahip olup, 1760 adet yarı şeffaf güneş paneli ile enerji üretecektir. Otoparkımız elektrik ihtiyacının yüzde 80'ini buradan karşılayacak. Muğla genelinde Menteşe ilçemizden sonra kamulaştırma ile ilgili hukuki sürecin devam ettiği Bodrum, istiklal ve imar işlemleri sürecinin devam ettiği projelendirilen Seydikemer, Datça, Ortaca, Fethiye, Köyceğiz, Dalaman, Marmaris, Yatağan ilçelerimize Menteşe ilçemize yapılan otoparkımızla aynı yenilikçi mimari konseptle sahip otoparkların yapımına başlayacağız. Muğlamız hizmetin en iyisini hak ediyor. Bu tesis Menteşe ilçemize ve Muğlamıza hayırlı olsun" dedi.

Menteşe Şehirlerarası Otopark'ının temel atma töreni protokol konuşmalarından sonra İzmir Marşı eşliğinde katılımcıların alkışlarıyla gerçekleştirildi. ■



# NOVO S

## AZ YAKAR, HER İŞE KOŞAR.

• Servis taşımaları için ideal • Yüksek güvenlik standartları • Düşük yakıt sarfiyatı • Düşük işletim maliyeti

# Adana'da kentiçi ulaşım Temsa'yla güçleniyor

Adana Büyükşehir Belediyesi, kentiçi ulaşımında otobüs filosunu TEMSA ile güçlendirmeye devam ediyor. TEMSA, Adana'da düzenlenen törenle Büyükşehir Belediyesi'ne 15 adet TEMSA Avenue otobüsü daha teslim etti. TEMSA, kadın yolcuların durak haricinde inebilmeleri için "pembe buton" uygulaması başlattı.

TEMSA, kentiçi ulaşımaya yönelik ürettiği Avenue otobüslerini Adana ile buluşturmaya devam ediyor. TEMSA, Adana'da düzenlenen

törenle, Adana Büyükşehir Belediyesi'ne 15 adet Avenue otobüsü daha teslim etti. Teslim edilen otobüslerde yolculuk yapan kadınların durak dışında istedikleri yerde inebilmelerine olanak sağlayan "Pembe Buton" uygulaması da hayata geçirildi.

Teslim töreninde Adana Büyükşehir Belediye Başkanı Hüseyin Sözlü, Adana Büyükşehir Belediyesi Yöneticileri ve TEMSA Genel Müdürü Dinçer Çelik ile TEMSA çalışanları hazır bulundu. **Adana Büyükşehir Belediye Başkanı Hüseyin Sözlü,**

"Ulaşımın niteliği ve standardını artırırken, kaliteli ve güvenli ulaşım standardını yükseltirken; projesi, tasarımı, markası bizden olan TEMSA'yı; her ürettiğini, her yeni otobüsünü, araştırmacı kabiliyeti ile tebrik ediyorum" dedi.

"Bu TEMSA'nın olduğu gibi, Adana'mızın da ülkemizin de gururudur" diye konuşan Sözlü, konuşmasını şöyle sürdürdü: "Adana Büyükşehir Belediyesi'nin otobüslerinde güvenlik zafiyeti olmamıştır. Bu Adana için kıvanç kaynağıdır. Ancak, toplu taşımının taşıyanları ve taşınanları arasında bu konuda bir farkındalık oluşmasında panik butonlarının katkısı olacaktır. TEMSA, Türkiye'de yerlilik oranı en yüksek otomotiv şirkettir. Zor şartlarda üretmeyi göze alıp, Ar-Ge yapıp, dünya piyasalarında büyük otomotiv devleriyle mücadele edip, ayakta kalmanın otomotiv sektörünün bilenenler için anlamı çok açık ve nettir. Çok zordur. TEMSA, kendi markasıyla otobüs üreten dünyadaki birkaç firmadan biridir ve Adana'dadır. Bugün, 120 adet otobüsün 15'inin teslimatı yapılıyor. Hedefimiz Adana'da ulaşımın standardını yukarı çekmek. TEMSA Avenue otobüslerle Adana'mızın kentiçi ulaşım standardını yükselteceğiz."

TEMSA Genel Müdürü Dinçer Çelik de, üretim yaptıkları kentin ulaşım filosuna 15 adet Avenue daha teslim etmenin mutluluğunu yaşadıklarını belirtti: "Adana'da üretim yapmaktan, Adana'ya istihdam sağlıyor olmaktan, araçlarımızı 66 ülkeye Adana'dan ihraç etmekten her zaman gurur duyduk, duyuyoruz. Adana'nın büyümesine, gelişmesine, Adana'daki yaşam kalitesi ve standartlarının her gün daha da yükselmesine tanık oluyoruz. TEMSA olarak müşterilerimize en uygun ve en iyi hizmeti, en iyi araçları ve en yenilikçi çözümleri sunmak için yatırımlarımıza, çalışmalarımıza hız kesmeden devam ediyoruz" diye konuştu. ■



## Kadınlara Pembe Buton

Kentiçi ulaşımında, güvenlik ve konforun büyük önem taşıdığına dikkat çeken Dinçer Çelik, "Güvenlik ve konfor talebiyle birlikte, akıllı ulaşım çözümleri, daha da önem kazanıyor. Konforlu iç dizaynı, engelli donanımı, klima sistemleri, Euro 6 normlarına uygun çevreci motorları ve yüksek teknolojiyle Avenue otobüslerimiz, Adana'nın yanı sıra pek çok ilimizde yurttaşlarımıza hizmet veriyor. Ayrıca bugün teslimatını yaptığımız 15 Avenue aracımızda "pembe buton" uygulamasını da başlatıyoruz. Bu uygulamayla, otobüs içindeki, duracak butonu sayısını 7'den 10'a çıkarttık. Bu butonlar sayesinde durak harici iniş yapmak isteyen kadın yolcular istedikleri yerde inebilecekler" dedi.

Çelik, Adana'da üretim yapan firmalara verdiği destekten dolayı Adana Büyükşehir Belediye Başkanı Hüseyin Sözlü'ye de teşekkür etti.



## Adanaspor'u da Temsa taşıyacak



Çelik: "İki güçlü marka arasındaki bu işbirliğinin Adanaspor'a başarıya giden yolda konfor, bizlere de güç katacağına inanıyorum."

Adanaspor'un yeni takım otobüsü TEMSA Maraton, düzenlenen törenle TEMSA Genel Müdürü Dinçer Çelik tarafından Adanaspor Kulüp Başkanı Bayram Akgül'e teslim edildi.

Türkiye'nin lider otobüs üreticisi TEMSA'nın Maraton'u, spor kulüplerinin tercihi olmaya devam ediyor. Spor Toto Süper Lig'de BJK, GS ve Başakşehir takımlarının ulaşımını sağlayan Maraton, Adanaspor'un da tercih ettiği takım otobüsü oldu.

Adana Büyükşehir Belediye Başkanı Hüseyin Sözlü'nün yanı sıra çok sayıda davetlinin de hazır bulunduğu teslimat

töreninde kulübün yeni otobüsü, TGenel Müdür Dinçer Çelik tarafından Kulüp Başkanı Bayram Akgül'e teslim edildi. Adana

kulüplerine verdiği destek için TEMSA'ya teşekkür eden Adana Büyükşehir Belediye Başkanı Hüseyin Sözlü, "TEMSA, üreten Adana'nın gururu ve Adana için hiçbir fedakarlıktan çekinmiyor. Adanaspor'un başarılarında TEMSA'nın da katkısı olacak. Adanaspor; sporseverlerin gönlünde taht kurmuş bir takımdır ve Adana'da güçlü varlığını devam ettirecektir. Adanaspor'a hayırlı olsun" dedi.

TEMSA Genel Müdürü Dinçer Çelik ise, TEMSA'nın Adana'da kurulduğuna ve dünyanın 66 ülkesine Adana'dan ihraç gerçekleştiren bir marka olduğuna dikkat çekerek, Adana'nın köklü markalarından Adanaspor'la işbirliğine gitmekten mutluluk duyduklarını kaydetti: "Maraton aracımız, sunduğu yüksek konfor ve güvenlik donanımlarıyla bugüne kadar kullanıcılarının yüzünü güldürdü. Maraton, dizaynından teknolojik donanımına kadar bünyesinde barındırdığı özelliklerle, futbol kulüplerimizin de tercihi olmaya devam ediyor. Adanaspor'un takım otobüsü olarak Maraton aracımızı tercih etmiş olmasından büyük mutluluk duyuyoruz. İki güçlü marka arasındaki bu işbirliğinin Adanaspor'a başarıya giden yolda konfor, bizlere de güç katacağına inanıyorum."

Adanaspor Kulüp Başkanı Bayram Akgül de TEMSA'ya teşekkür ederek, "En büyük teşekkürü TEMSA'da çalışan kardeşlerimiz hak ediyor. Adanaspor'a da otobüs desteği

verdikleri için TEMSA'ya, TEMSA ailesine, emeği geçen herkese teşekkür ediyorum. Bu otobüs bizi motive ederek, maç kazandıracak" diye konuştu. ■



## Düşük yakıt tüketimi ve yüksek konforu ile bu maratonun kazananı siz olursunuz



TEMSA



Güçü ve performansı, TEMSA'ya özgü konfor ile harmanladık. Uzun yollar için özel güvenlik sistemleriyle tasarladığımız MARATON, çevre dostu motoru ve tasarruflu yakıt tüketimiyle hem çevrenizi hem cebinizi rahatlatıcak.



Yönetmelik Taslağı çok önemli yeni düzenlemeler getiriyor.

# Taşımacılıkta Büyük Değişim

Karayolu Taşıma Yönetmeliğinde değişiklik yapılmasına yönelik talepler taşımacıların gündeminde hep olmuştur. Bunların ve kendi belirlediği değişiklik ihtiyaçlarının önemli boyutlara ulaşmasını dikkate alan UDH Bakanlığı, mevcut Yönetmelikte değişiklik yerine yeni bir yönetmelik

hazırlanmasına karar vermiş görüyor. Buna ilişkin taslak hazırlanıp ilgililerin görüşüne sunulmuş bulunuyor.

Bu taslağın getirdiği en önemli değişiklik olarak yetki belgesi türünün 37'den 13'e düşmesini görerek, bunu ve belge değişikliklerini iki hafta önce manşetten yayımladık. Bir sonraki sayımızda da ilgili sivil

toplum örgütlerinin görüşlerine özetle yer verip, bu görüşlerden hareketle taslakta memnun olmadıkları değerlendirmesinde bulunduk. Bu görüşler ilgili kuruluşların yazılı metinlerinde ve bizimle görüşmelerine ilişkin ses kayıtlarında bulunuyor.

Bu hafta ise okuyucularımızı bilgilendirme sorumluluğumuzdan hareketle

Yönetmelik taslağını inceleyip önemli gördüğümüz yenilikleri özetle aktarmaya çalışacağız. Yönetmeliğe ilişkin görüş belirtme sorumluluğu ilgili kişi ve kuruluşlarda olmakla birlikte pek çoğunu önemli ve kutlanması gereken iyileştirmeler olarak gördüğümüz hususlar tespit ettik. İşte, bir özet.



**Dr. Zeki Dönmez**

zeki.donmez@tasimadunyasi.com

## Taslakta servis ve Y belgeli taşımalar

Yürürlükteki Karayolu Taşıma Yönetmeliğinde yer alan servis taşımalarının ayrıca düzenlenmesi cümlesi Taslakta da korunuyor. Bu durum, en azından servis taşımalarının Yönetmelikle düzenlenmediği anlamına geliyor. Bundan hareketle Taslağın kapsamına bir göz atalım. Tabii, önce taşıma türleri...

olacağı belirtilmesi ilki. Böylece bu servis taşımaları halledilmiş olur. İkinci ise Bakanlıkça hazırlanıp belediye alanında da geçerli olan bu Yönetmeliğe ilişkin yetki.

### Bakanlık yetkisi ne?

Bakanlığın böyle bir yetkisi varsa, bunu personel servislerinde ve tarifeli/tarifersiz tüm belediye alanı taşımalarında da kullanabilmesi gerekir. Şu anda, devletin kendi personelinin taşımalarına ilişkin bazı esaslar dışında öğrenci hariç, bu taşımalar hiç düzenlenmiyor. Öyle ki belediye alanındaki taşımalarda şoförlerde mesleki yeterlilik aranması dahil, bu konuda tam bir boşluktan söz edilebilir. Bakanlık, belediye alanında ihtiyaç duyulan düzenlemeleri yaparsa kendi yetki alanında da öğrenci servislerinde olduğu gibi faydalı olur. "Personel servisleri illerarası ve ilçinde B, D ve Y belgeleriyle aynı esaslarla yapılır" denip geçilebilir.

### Y belgeleri

Karayolu Taşıma Kanununda ilçe ve 100 km. ye kadar illerarası (şehirlerarası) taşımaların düzenlenmesi yetkisinin valiliklere bırakılması yetkisi Bakanlığa verilmiş. Başlangıçta yolcu taşımalarında kullanılan bu yetki devri daha sonra kaldırıldı. Şimdi tekrar eskiye dönüyor. Bunu Taslağın 7'nci maddesinde görüyoruz. Bence bu, iyi bir düşünce. Sadece bunun temel hükümler bölümünde yer alması uygun değil. Konusu itibarıyla yetki devri maddesinde, vazgeçilebileceği de düşünülerek geçici maddelerde olabilir. Belge verilmesiyle ilgili olması yönüyle de belgelerin verilmesi bölümünde yer alması da en uygunu.

Yönetmeliğin ilk şeklinde, bu yetki devri kapsam kısmında yer almıştı. Bu yetki devrinin yapılabileceğinin Kanunun kapsam kısmında yer alması devrin burada yapılmasının uygun olacağı anlamına gelmez.

### Önemli bir husus

İlk yetki devrinde bir de başka hata yapıldı. Bu da yetki devrinin ilçini ve 100 km. ye kadar şehirlerarasını kapsayacak şekilde yapılmasıydı. Öyle ki bunun sonucunda Bakanlık 100 km. ye kadar olan illerarası taşımalarındaki yetkisini kaybetti. Doğru olan ise Bakanlığın bu yetkiyi kaybetmeden bu alanındaki taşımaların da valilik belgeli taşıtlarla da yapılması olmalıydı. Bu kez, bu taşımaların düzenleme yetkisi değil, taşıma yetkisi belirlenen Y belgelerinin verilmesi yetkisi olduğundan böyle bir problem oluşmuyor. Bu da yerinde.

### Yük taşımacılığı da düşünülmeli

Bazıları ilk yetki devrinden kalma bilgiyle bunun yolcu taşımacılığıyla sınırlı olduğunu düşünebilir. Gerçekte, ilçe ve 100 km. ye kadar illerarası yük taşımaları da yetki kapsamında. Ben, bu yetkinin de kullanılmasından yanayım. En azından büyükşehir alanlarında bu yetkinin UKOME eliyle belediyelerde kullanılmasını faydalı olacaktır. Uluslararası taşıma ile belediye alanındaki taşımanın otoritesi farklı olmalıdır diye düşünüyorum. Bu arada, Kanundaki yetki devrinin valilikler yanında belediyelere de kullanılabilmesine dikkat çekmek isterim. Konu bu düşüncelerle bir kez daha ele alınsa iyi olur. İyi bir Yönetmelik için iyi niyetle önerilebilecek pek çok yapıcı iyileştirmeden söz edebilirim. Tabii, bu bir zaman meselesi. ■

### Genel konular

- Şoförlerde psikoteknik ve sağlık raporu şartı Yönetmelikten çıktı.
- Ticari taşıma yapmayan hususi kamyonetlerin belge muafiyeti sürüyor.
- Panelvan türünden kamyonetler tümüyle belgeden muaf tutuldu.
- Ticari olmayan her türlü personel ve eşya taşıması aynı belgeyle (G) yapılabilir.
- Sadece kamyonetle G ve K belgesi alımında yüzde 75 ücret indirimi var.
- G yetki belgelerine özmalın 10 katı kadar finansal kiralama araç kaydedilebilecek.
- Finansal kiralama taşıtlar tüm belgelere sözleşmeli olarak değerlendirilecek.
- G ve M hariç, diğer belgelere sadece ticari taşıtlar kaydedilebilecek.
- Belgeler veraset yoluyla varislere intikal etmeyecek.
- Yetki belgeleri satılamaz, haczedilemez, devredilemez.
- Sözleşmeli taşıt sahipleri kendi nam ve hesabına taşıma yapamaz.
- Bunlar taşıma faturası veya yerine geçecek belge düzenleyemezler.
- L, M, P, R ve F'lerde ayrı kapalı yer/büro şartı şubeler için

de aranır.

- Uyarma başına ödenecek para cezası 50 TL'ye düşecek.

### Acenteler

- Eşya, kargo ve yolcu taşıma acenteliği için aynı belge (F) yeterli.
- Kişiler birden fazla F yetki belgesi alabilecek.
- Acente ve taşımacıların şubeleri merkezin yetki belgesine işlenecek.
- Acentenin her şubesi için ayrı yetki belgesi alınacak.
- En fazla yolcudaki 10, eşya ve kargoda 2 taşımacıyla sözleşme yapabilecek.
- Birden fazla belgeye farklı taşımacılar (10 veya 2 şartıyla) kaydedilebilecek. (?)
- Bu hak, ayrı belgesi olan şubeler için de geçerli olacak. (?)
- Yolcu için ayrı, eşya ve kargo için ayrı F belgesi gerekecek. (?)

### Otobüsle yolcu taşımacılığı

- Otomobiller terminallerdeki tüm parkları 25 dakika ücretsiz kullanabilecek.
- Ayrıca 50 dakikalık ücretsiz yer gösterimi, 25 dakikalık hakkı ortadan kaldırmayacak.
- Büyükşehir olmayan

yerlerde küçük terminal yapılabilir.

- Özmal otomobil, küçük otobüs (minibüs) ve büyük otobüsler karşılığında aynı cins taşıtlar sözleşmeli kaydedilebilecek.
- B ve D belgelerine özmal otobüsün yansı kadar 10 yaşını geçmemiş özmal otomobil kaydedilebilecek.
- Bu otomobiller yurtdışında 8 yaşa kadar, yurtdışında ise yaş sınırı olmadan kullanılabilir.
- Otobüsle tarifersiz taşımalarda grup büyüklüğü 2 kişiden az olamaz.
- Tarifersiz taşımalarda otobüsün büyüklüğüne göre 3-6 farklı grup taşınabilir.
- Bu grupların seyahat başlangıç ve bitişleri aynı yer olmak zorundadır.
- Bir kişinin tarifersiz taşınması sadece otomobille mümkündür.
- Otomobil ile sadece bir grup yolcu taşınabilecek.
- B ve D yetki belgelerine ilçe taşıma yapılamaz.

### Kısa mesafe (Y, D4) belgeleri

- İlçe taşıma ve 100 km. ye kadar iller arası taşıma yapılabilir.

• Yönetmeliğin sınırları ve yayınlanacak genelgeye göre valiliklerce düzenlenir.

- Tahditli plakalı taşıt kaydedilebilir.
- İlçe taşımalarında terminal zorunlulukları aranmaz.
- Sadece 1 taşıt olan belgelere yüzde 75 ücret indirimi uygulanır.

### Otomobil (A) belgesiyle taşımalar

- Bu belgeyle yurtdışında sadece kamuya kiralık araç/servis hizmeti verilebilir.
- Sınır kapılarında tarifersiz hizmet verilebilir.
- Tarifeli taşıma yapılamaz.
- Yurtdışı tarifersiz taşıma yapılamaz.

### Kargo taşımaları

- Kargo taşımaları tarifeli yapılacak.
- Kargolar ilçinde 2, yurtdışında 3, yurtdışında 15 günde teslim edilecek.
- Kargo taşımaları ücret tarifelerine tabi olacak.

Not: Geçici maddelerde belge değişimi, uyarma cezaları, taşıtların özmal veya sözleşmeli kaydı gibi konularda çeşitli düzenlemeler bulunuyor. ■

## BAŞTAN SONA ETKİLEYİCİ: ZF'DEN KOMPONENTLER VE SİSTEMLER

Otobüs yolcuları maksimum güvenlik ve konfor bekler. ZF'nin şanzımanları ve aksları bu beklentilerin karşılanmasına yardımcı olmaktadır. Ürünlerimiz yolcuların araca hızlı ve güvenli bir şekilde inip binmelerini, güvenli ve keyifli bir yolculuk yapmalarını sağlıyor. Dahası, ZF ürünleri birbirlerine tam olarak uyumludur ve en üst düzey teknolojiyle geliştirildikleri için dinamik hızlanma ve aynı zamanda sessiz çalışma özelliklerine sahiptir. ZF komponentleri ile aracınızın hem kullanım ömrü maliyetlerini hem de araç ve çevre üzerindeki olumsuz etkileri azaltabilirsiniz. [www.zf.com/buses](http://www.zf.com/buses)



MOTION AND MOBILITY

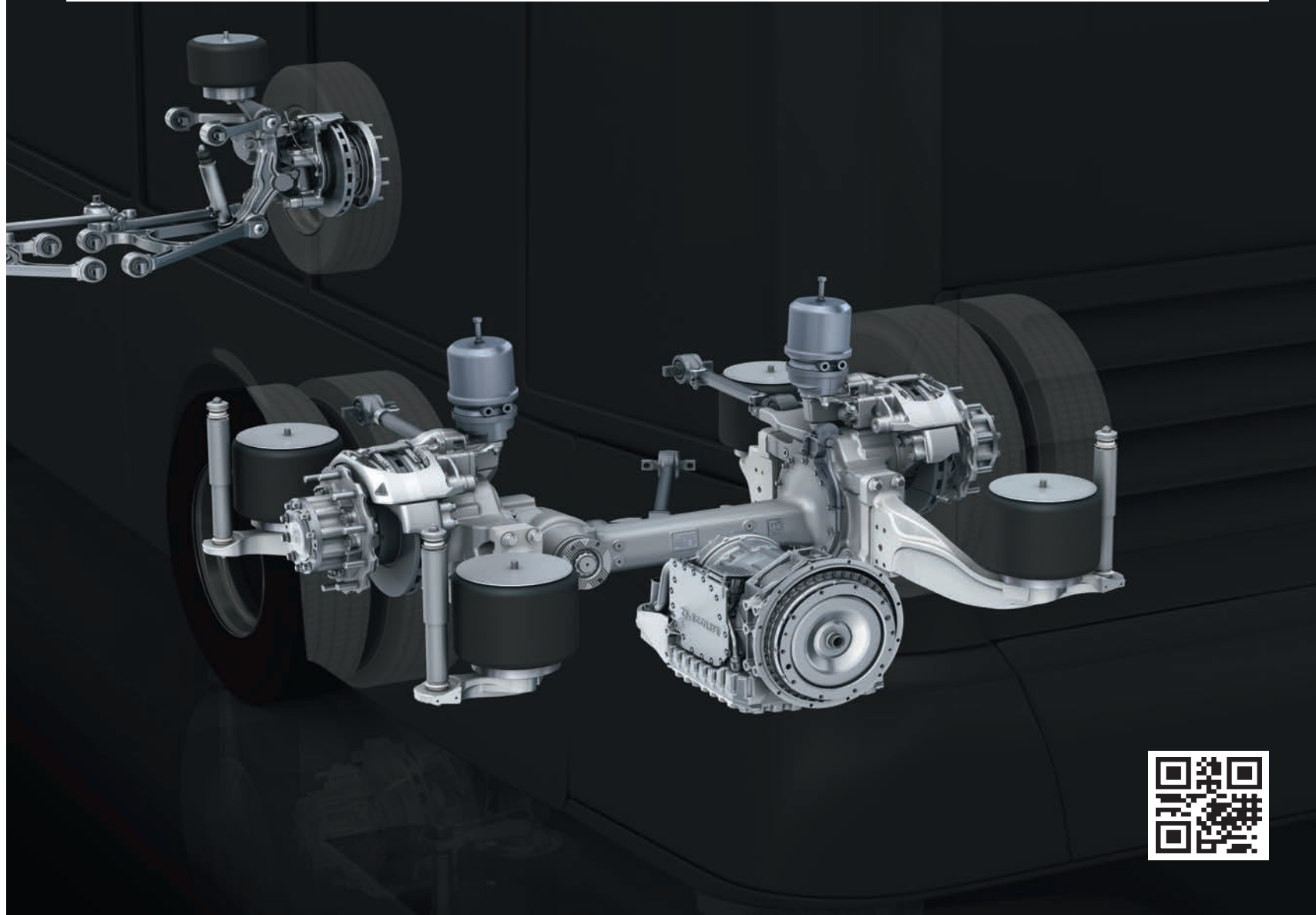



# Belge birleşmesi iyi, ama cezalar sektörü zorluyor

**Kırmızıgül Turizm Yönetim Kurulu Başkanı Fasih Kırmızıgül, Yönetmelik taslağında belgelerin birleştirilmesine yönelik düzenlemenin kendilerini mutlu ettiğini belirterek, "Bakanlık araç düşümlerindeki sistemin düzenli çalışmaması ve seferi yapamadığımızda kesilen cezalar otobüsçünün önüne set oluyor" dedi.**

Fasih Kırmızıgül, Yönetmelik taslağında belgelerin birleştirilmesinin kendilerini mutlu ettiğini belirtti: "Benim geçen hafta başıma geldi. B1 ve B2 belgem var. Her gün tarifeli sefer yapıyorum. İki tane hattım var, birini dondurdum, diğeri ile hergün sefer yapıyorum. Cuma günü ikinci bir araç göndermem gerekti. Bunun için B2'den B1'e geçirmem gerekiyordu. Aracı internette, B2'den düşürdüm ama sistem çalışmadı. O sistem 15 gündür yok. Ankara'daki personelim Bakanlığa gönderdim ve sistemi açtırdım. Açamasaydık hem ben hem yolcum mağdur olacaktı. Şu ana kadar da sistem düzemedi. Pazartesi günü boş araç çıkışı-girişi yaptım, ceza yememek için. Göndermediğin günler için 'bize dilekçe verin' diyorlar ama yine de ceza kesiyorlar. Hattı kapattım, çünkü sistem hala yok. Belge birleşmesi bunun kısmen önüne geçecek. Tek belgede kayıtlı olduğu için gönderebileceğim."

## En büyük sorun cezalar

Yaşadıkları en büyük sıkıntının seferi yapmadıklarında karşılaştıkları cezalar olduğunu belirten Kırmızıgül, "Bir hafta öncesinden seferi yapıp yapmayacağımızın bilgisi isteniyor. O kadar erken nasıl bilgi verebilirim. Yolcu belki bir gün önce geliyor bilet alıyor. Araç arıza yapacak, ben bunu bileceğim ve bir hafta öncesinden bildireceğim. Bu düzenleme iş üretmeye engel oluyor tamamen. Bu tür düzenlemelerle otobüsçünün önüne set çekiliyor. Ayrıca taslakta 20 uyarı cezası deniliyor. Bu çok ağır bir yaptırım. 2 bin TL tutuyor. 5 sefer ihlali olduğunda bir ay kapatılmı deniliyor. Biz geçen yıldan bu yana, sefer yapamamaktan dolayı 40-50 bin TL ceza yedik. Yanlış yaptığımızda ceza kesilsin, ama yapamadığımız seferden dolayı kesilen cezalar doğru değil. Taşıt kartına 100 TL yerine 500 TL para istemesi de

otobüsçülüğe ayrı bir darbe" dedi.

## Yolcu kimlik bilgileri

Yönetmelik taslağındaki, sefer saatine kadar yolcu kimlik bilgilerinin iletilmesine yönelik yer alan düzenlemeyi de eleştiren Fasih Kırmızıgül, "Benim aracımdan İzmir'e giden yolcu alıyor. Bunu nasıl hemen bildireceğim ki. Ulaştırma Bakanlığı bir sistem koysun ve takip etsin o zaman. Bunu yapmak mümkün değil. Biz ne kazanıyoruz ki, Bakanlık bunun peşine düşüyor. Bizim işimizi kolaylaştıracak düzenlemeleri hayata geçirmeleri gerekiyor. Belge fiyatları artsın, koltuk özmal şartı artsın, gelişigüzel firma kurulmasın" dedi.

## 1 özmal 1 kiralık

B belgelerine yönelik 2 özmal bir kiralık şartının da değişmesi gerektiğini belirten Fasih Kırmızıgül, "Bu düzenleme de çok sıkıntılı. Bizce 1 özmal 1 kiralık olarak değişmeli. Cezalar kalsın, belgeler birleştirilsin" dedi.

## Mazot kısıtlaması yanlış

Mazota yönelik kısıtlamaların bir anlamı olmadığına değinen Fasih Kırmızıgül, "İstanbul'dan kalkıp Habur'a giden bir otobüs gidiş-gelişte 1200 litre yakıt tüketiyor. Bize 350 litre alım sınırlaması veriliyor. Yakıt oradan alabilirsek, günde 3 sefer de yapabileceğim. Biz mazot ticareti yapmıyoruz ki, bu ticareti yapanlar engellensin. Otobüsçülük yerinde sayıyor ve yenilenemiyor. Herkes bir şekilde yaza atmak istiyor kendini, ama bu da çözüm değil. Şu an filomuzda 12 araç var. En son 2015'te yatırım yapabildim. Elimdekini tutmakta zorlanıyorum, oysa yeni yatırımlar yapmak istiyorum. 15 aydır büyük firmalar da dahil işler iyi değil. Hep geriye gidiyor. Benim Kerkük'e giden bir otobüsümün maliyeti 2200 dolar. Ancak gidiş gelişte 70 yolcuyla bulursam maliyeti karşılıyor. Gelir düşük, gider yüksek" dedi.

## Otobüsün modeli

Irak'ta Türk otobüsçüsünden 90 dolar ücret alındığını, ancak Türkiye'nin Irak'tan gelen otobüsçülere böyle bir uygulaması olmadığını belirten Kırmızıgül, "Bunun yanı sıra bir de otobüsün yaşı sorunu var. Irak'ta 5 yaş geçen ay 7 yaşa yükseltildi. Ama oradan gelen arabalar 20 yaşında. Biz buna hiçbir engel çıkarmıyoruz. Üstelik modeli eski olmasına rağmen 2010-2015 olarak gösteriliyor" dedi. ■

# Kiralık, özmal bire bir olsun

**Turizm Taşımacıları Derneği Başkan Yardımcısı ve Mini Tur Yönetim Kurulu Başkanı Mehmet Öksüz, Karayolu Taşıma Yönetmeliği Taslağı'nda belgelerin birleştirilmesine yönelik yer alan düzenlemeyi olumlu bulduklarını belirtti.**

Mehmet Öksüz, Taşıma Dünyası'na, Karayolu Taşıma Yönetmeliği Taslağı ile ilgili değerlendirmelerde bulundu. Taşımacıların mevcut Yönetmelikte birçok belge nedeniyle bürokratik işlemlere maruz kaldığını belirten Öksüz, "Bürokratik işlemler bizim verimli çalışmamıza engel oluyor. Bir belgeden, öbür belgeye taşınları kaydırmak, bunun için bedeller ödemek zorunda kalıyoruz. Birçok turizm taşımacısı işler azaldığında D1 belgeli firmalara araçlarına kiraya vermek durumunda kalıyor. Şimdi D1-D2 belgesinin yerine D belgesi alınması ile hem tarifeli hem tarifersiz taşıma işini yapma imkanına kavuşuyoruz. Bu açıdan belgelerin birleşmesi olumlu" dedi.

## Özmal koltuk artmasını

B2 belgelerinde 90 özmal koltuk sayısının B belgesi olması durumunda 200'e, D2 belgesinde 75 özmal koltuk sayısının ise D belgesi olması durumunda 150 özmal koltuk sayısına çıkmasının küçük firmaları zorlayacağına dikkat çeken Mehmet Öksüz, "belgelerdeki özmal koltuk kapasitesinin artması yerine mevcut düzenlemedeki yapıda kalması daha doğru olur" dedi.

## 1 özmal 1 kiralık

Taslakta yer alan kiralık-özmal taşıt düzenlemesini de değerlendiren Mehmet Öksüz, "Mevcut Yönetmelikte 1 özmal 2 kiralık düzenlemesi var. Taslak ise D belgelerine 1 özmal 3 kiralık taşıt imkanı getiriyor. B belgelerinde ise; mevcutta 2 özmal bir kiralık iken, taslakta bu durum korunuyor. Bence kiralık-özmal taşıt düzenlemesinin hem D belgesinde hem B belgesinde 1 özmal 1 kiralık şeklinde düzenlenmesi daha doğru olur. Çünkü zaten çok atıl kapasite var. Verimli şekilde çalışmanın yolu böyle mümkün olur. Ayrıca D belgesine para ile araç kaydedip, bireysel



şekilde çalışma imkanı da daha düzenli hale gelir. Bu talebimiz ortak taşıma düzenlemesiyle anlamlı olur" diye konuştu.

## 100 lira yeter

Mehmet Öksüz, taslakta taşıt kartı ücretinin 100 liradan 500 liraya çıkarılmasını da eleştirdi: "Zaten ağır maliyetlerle işini yapmak durumunda olan taşımacılar, yeni maliyetlere katlanamayacak durumda. Taşıt kartının mevcut yönetmelikteki gibi 100 lira kalması çok daha iyi olur."

## Otomobil kaydı olumlu

Taslakta D belgelerine otomobil kaydı imkanının getirilmesinin de olumlu bir düzenleme olduğuna değinen Öksüz, "Turizm tarafında, özellikle müşteri gruplarımızdan otomobille taşıma talebi vardı. Şimdi bu hayata geçtiğinde büyük araçlarla yapmak zorunda kaldığımız taşımayı otomobille yapabileceğiz" diye konuştu.

Taslakta yer alan olumlu bir düzenlemenin de bireysel olarak D2 belgesine kayıtlı halde çalışan taşımacılarla ilgili olduğunu belirten Mehmet Öksüz, "Mevcut yapıda D2 belgesine aracı kaydettirip bireysel şekilde çalışan turizm taşımacısı yaptığı grup taşımasında faturasını kendi kesiyordu. Bireysel taşımacılar kendi faturasını kesemeyecek, belgesine kayıtlı şirket faturasını kesecek. Bu olumlu bir düzenleme" dedi.

## Belge paraları iflasta geri ödensin

TTDER Başkan Yardımcısı Mehmet Öksüz, taşımacıların belgeleri almak için yüksek bedeller ödediğine değinerek, iflas ettikleri ve bu alandan çekildiklerinde belge paralarını geri alma imkanının da sağlanmasını istedi, bunun çok önemli bir düzenleme olacağını kaydetti. ■



Fasih Kırmızıgül

**Biz geçen yıldan bu yana, sefer yapamamaktan dolayı 40-50 bin TL ceza yedik. Bir seferin maliyeti 2 bin 200 \$. Seferimizde 2 yolcu olduğunda zorunlu olarak iptal ediyoruz. Yoksa bu işi sürdürmeyiz, kısa sürede iflas ederiz. Yapamadığımız bu seferden dolayı ceza yerine beyanlı olarak kolaylık getirilmeli.**

# Yavuz Sultan Selim canımızı yakıyor

Şanlıurfa merkezli Astor Turizm, filosuna 2 adet Turismo 15 kattı. Araçların teslimatı sonrasında firma sahibi Adnan As ile İstanbul Otogarındaki yazhanelerinde bir araya geldik. Adnan As, yeni yatırımlar ve gelecek hedefleri üzerine Taşıma Dünyası'na özel açıklamalarda bulundu.

## YSS canımızı yakıyor

Yavuz Sultan Selim Köprüsü'nün şehirlerarası otobüs sektörüne ağır maliyetler yüklediğini vurgulayan Adnan As, "Gerçekten Yavuz Sultan Selim Köprüsü canımızı çok yakıyor. Hem gidiş ve gelişte seferlerin süresi iki saat uzadı. Bunun yanı sıra ücret olarak gerçekten çok ağır maliyetler. Bunu sürdürmek çok zor. Yetkililerden, tekrar ikinci köprü kullanma hakkının verilmesini talep ediyoruz" dedi.

## Maliyetler için bir araya geldik

Güneydoğu'da 5 ilde firmaların ağır maliyetlere çözüm bulmak amacıyla bir araya geldiğini açıklayan Adnan As, "Şanlıurfa, Mardin, Batman, Bitlis ve Diyarbakır il ve bölge firmaları bir araya geldik. Öncelikle haksız ve yıkıcı rekabet yapmama kararı aldık. İl içindeki acenteleri kapattık. Her yazınanenin bize maliyeti 20 bin TL'yi buluyordu. Şehir içi servislerini kaldırdık. İstanbul, İzmir, Antalya servisleri kaldırdık. İzmir ve Antalya'da acenteleri de kapattık. Rahatladık. Bu işbirliğinin çok uzun süreceğine inancımız tam. Artık maliyetler çok ağır ve bu tür çözümler üretmek zorunda firmalar. Bunu yapmadığımız takdirde ayakta kalmamız çok zor. Bir firmamız üç servis aracının maliyeti 500 bin TL. Bunun yakıtı, şoför ve bakım maliyeti vardı. Bu kararları alırken, yolcu kaybetme endişesini yaşamadık, çünkü bir süre sonra alacaklar. Şanlıurfa'da servisleri kaldırdık, iki yılda her şey yerine oturdu. Diğer illerdeki işbirliğine başlayalı da bir ay oldu. Yolcumuz



Adnan As

da buna alışacak" dedi.

## Yönetmelik taslağı

Karayolu Taşıma Yönetmeliği Taslağı'ndaki düzenlemelere yönelik değerlendirmelerde de bulunan Adnan As, "D belgelerinin birleşmesi kararı çok iyi olacak. Bir fırsat olacak. Aynı ayrı D1, D2 almak bir maliyetti. Otomobillerin belgeye kayıt imkanı da güzel bir haber. D2 belgemiz de var bizim. Yalnız özmal koltuk kapasitesinin düşürülmesini istemiyoruz. 150 koltuk sayısının 300-400'e çıkmasını istiyoruz. Her önüne gelenin firma açmasının önlenmesi gerektiğine inanıyorum. Bir özmal 3 kiralık düzenlemesi ise bana göre doğru değil. Mevcut yönetmelikteki 1 özmal 2 kiralık araç

## TÜRSAB kaynaklı

Sık sık vize sorununun çözümüne yönelik taleplerini de dile getirdiklerini belirten Fasih Kırmızıgül, "Bu sorunun çözümüne engel olanların başında TÜRSAB geliyor. Uçakla gelen yolcunun can güvenliği var, otobüsle gidenin yok. Böyle bir şey olamaz. Gümrüklerde de çok sıkıntı yaşıyoruz. Araçlarımız çok fazla bekliyor" dedi.

düzenlemesinin kalmasının yerinde olduğuna inanıyorum" dedi.

## Mersin'de taşlar yerine oturdu

Mersin Otogarı'nı belediyenin işletmesini üstlenmesinin sektör için çok olumlu bir gelişme olduğunu da belirten Adnan As, "Çok iyi oldu. Taşlar yerine oturdu. Belediye bütün kiralaları adil bir şekilde düzenledi. Şu an 40 bin lira yüksek değil. Eskiden 96 bin TL istenirken şu an yarı yarıya kadar düştü. Şu an Mersin'deki gelişmeler artık olumlu" dedi. ■

## 40 yıldır sektördeyim

Sektörde yaşanan sıkıntılara rağmen Adnan As, Astor Turizm'i satın almasını şu şekilde değerlendirdi: "Bizim yapacak başka bir işimiz yok. Mecburen bu işi yapmak zorundayız. Dededen, babadan gelen mesleğimiz bu. As Urfa diye bir firmamız vardı. Ben 1977 yıllarında babamın arabasında muavinlik yapıyordum. 1983'te ehliyetimizi aldıktan sonra kendi arabamızda şoförlük yaptık. Çalıştık. Firmacılık yaptık. As Mersin'i kurduk. Allah nasip etti. 10 Aralık 2016 yılında Astor'u aldık. 40 yıldır bu sektördeyim ve devam etmek istiyoruz. Çocuklarımız bu işi yapmak istemiyor. Onlar okudular, sektörleri başka. Kuyumculuk yapıyorlar ve ondan memnun oldukları için de bu mesleği yapmak istemiyorlar."



Astor YK Başkanı Adnan As ile Erkan Yılmaz, Büyük İstanbul Otogarı'nda görüşte.

**BAŞSAĞLIĞI**

Mengerler Ticaret Türk A.Ş.  
Yönetim Kurulu Üyesi  
**Hayrettin Karaboğa'nın annesi**

**Fatma  
KARABOĞA**

Hakk'ın rahmetine kavuşmuştur.  
Merhumeye Allah'tan rahmet,  
kederli ailesine, sevenlerine, sabır ve  
başsağlığı dileriz.

**Birol ÖZCAN**

Türkiye Otobüsçüler Federasyonu  
Genel Başkanı

**BAŞSAĞLIĞI**

Mengerler Ticaret Türk A.Ş.  
Yönetim Kurulu Üyesi  
**Hayrettin Karaboğa'nın annesi**

**Fatma  
KARABOĞA'yı**

kaybetmenin acısını yaşıyoruz.  
Merhumeye Allah'tan rahmet,  
kederli ailesine, sevenlerine, sabır ve  
başsağlığı dileriz.

**Has Otomotiv**

Mercedes-Benz Türk A.Ş. Bayi

**BAŞSAĞLIĞI**

Mengerler Ticaret Türk A.Ş.  
Yönetim Kurulu Üyesi  
**Hayrettin Karaboğa'nın annesi**

**Fatma  
KARABOĞA'yı**

kaybetmenin acısını yaşıyoruz.

Merhumeye Allah'tan rahmet,  
kederli ailesine, sevenlerine, sabır ve  
başsağlığı dileriz.

**Hassoy Motorlu**

Vasıta Tic. Ve San. A.Ş.

**BAŞSAĞLIĞI**

Mengerler Ticaret Türk A.Ş.  
Yönetim Kurulu Üyesi **Hayrettin Karaboğa'nın annesi**

**Fatma KARABOĞA**

Hakk'ın rahmetine kavuşmuştur.  
Merhumeye Allah'tan rahmet,  
kederli ailesine, sevenlerine, sabır ve başsağlığı dileriz.

**Fatih Tamay**

IPRU Başkanı

**BAŞSAĞLIĞI**

Mengerler Ticaret Türk A.Ş.  
Yönetim Kurulu Üyesi **Hayrettin Karaboğa'nın annesi**

**Fatma KARABOĞA'yı**

kaybetmenin acısını yaşıyoruz.  
Merhumeye Allah'tan rahmet,  
kederli ailesine, sevenlerine, sabır ve başsağlığı dileriz.

**LATİF KARAALİ**

Yönetim Kurulu Başkanı





# Has Turizm'den 50. yıla özel 50 otobüs

4 Nisan Salı günü Antakya Has Turizm Merkezinde düzenlenen teslimat törenine; Hatay Valisi Erdal Ata, Samandağ Kaymakamı Cahit Çelik, TÜSIAD Başkanı Erol Bilecik, Antakya Ticaret Odası Başkanı Mehmet Ali Kuseyri, Has Otomotiv Yönetim Kurulu Başkanı Latif Karaali, Has Turizm Yönetim Kurulu Üyesi Ayhan Kara Sevim Karaali, Nezih Kara, Reşat Kara, Has Turizm İstanbul Sorumlusu Mehmet Selim Kara, Mercedes-Benz Türk AŞ Direktörler Kurulu Başkanı Süer Sülün, Otobüs Pazarlama ve Satış Bölüm Müdürü Alper Kurt, Otobüs Filo Satış Kısım Müdürü Burak Batumlu, Otobüs Satış Operasyonları Kısım Müdürü Murat Kızıltan, Has Otomotiv İcra Kurulu Üyesi Mustafa Sangül, Otobüs Satış Müdürü Soner Balaban ve çok sayıda davetli katıldı.

## Yolculuk başladı bir kere

**Has Turizm Yönetim Kurulu Üyesi Ayhan Kara,** mahip oldukları her şeyi kurucuları sayesinde sahip olduklarını hatırlattı: "Rahmetli amcam ve babam el ele verdiler, küçük bir kamyonu otobüs yaptılar ve o yolculuğa başladılar. Diyoruz ya, dünden yarına bu yolculuk başladı bir

**Mercedes-Benz Türk'ün 50 yılına özel Has Turizm'den 50 milyon TL'yi bulan 50 otobüs yatırımı...**

**Antakya Has Turizm Merkezinde düzenlenen teslimat törenine katılım yoğun oldu.**



kere, bitmemesi için biz aile olarak, tüm çalışanlar olarak elimizden geleni yapacağız. Has Turizm'i, Has Turizm yapan güvenlik görevlisinden, yıkamacısına kadar, biletçisinden yakıt ikmalcisine kadar Türkiye'deki tüm Has Turizm çalışanlarına ve bizi biz yapan tüm yolcularımıza çok teşekkür ediyorum. Aldığımız araçların hayırlı olmasını dilerim."

## İş ve gönül birlikteliği

Mercedes-Benz Türk ile yarım asırdır işbirliği içinde olduklarını ve bunu uzun

yıllara yaymak istediklerini de vurgulayan Kara, "Mercedes-Benz Türk ailesi 50 yıl boyunca sektörü sırtlandılar. Bizler de hem işbirliği hem de gönül birliği içinde olduk. Bugün bu çatı altında bulunan otobüslerden bir tanesi Mercedes-Benz Türk'ün üretmiş olduğu ilk otobüs. Bunun için sizlere çok teşekkür ediyorum. Bu yatırımın hayırlı olmasını temenni ediyorum. Dilerim bizlere güvenen insanlarımızı, kardeşlerimizi, yolcularımızı ailelerine kavuştururuz" dedi.

Ayhan Kara, "Taşımacılıkta iki önemli unsur var: Yüksek güvenlik ve konfor. Yolcu güvenli bir şekilde bir noktadan bir noktaya ulaştırmak ve aynı zamanda konfor sunabilmek çok önemli" diyerek sözlerini tamamladı.

## 50 milyon TL yatırım

**Has Otomotiv İcra Kurulu Üyesi Mustafa Sangül,** "Has turizm serüvenini başlatan İsmail ve M. Selim Kara çok cesur ve önemli insanlar. Önemli bir vizyonu ortaya

koymuşlar. Genç kuşaklara bunu aşılamışlar. Dünya markası yapmış oldukları bu şirketi bugünden daha iyiye taşıyacağına inandığımız bir ekip var. Bu ekibin de yeni lideri Ayhan Kara ve kendisine başanlar diliyorum. 50 milyon TL tutarında yatırımı yapmak kolay değil. Bu Hatay'a olan güven, Hatay halkının birbiri içerisindeki dostluğun, birbiri içerisindeki kenetlenmenin bir simgesi. Hatay'a hayırlı, uğurlu olsun" dedi.

## Yeni yatırım, yeni istihdam

**Hatay Valisi Erdal Ata** da, "Bir taraftan filolar yenilenecek, öbür taraftan bu yeni araçlarla yeni istihdam alanları yaratılacak. Her yeni araç için ortalama üç kişi çalışsa, en az 150 kişiye yeni iş imkanı sağlanmış olur. Bu da ilimiz adına sevindirici bir gelişme. Havayolu taşımacılığının çok yaygınlaştığı bir dönemde otobüs firmalarının böyle bir yatırım yapması, gerçekten büyük bir cesaret ister. Kara ailesini gönülden kutluyorum" dedi.

## 50 yıldır Türkiye'deyiz

**Mercedes-Benz Türk AŞ Direktörler Kurulu Başkanı Süer Sülün,** Mercedes-Benz Türk'ün 50. yılını kutladıklarını belirterek, "50 yıldır Türkiye'deyiz. İlk yabancı sermayeden bir tanesiyiz. Aslında kendimizi yabancı firma olarak görmüyoruz. Çünkü ismimizden belli: Mercedes-Benz Türk. 1 milyarlık yatırımımız var. İki büyük fabrikamız var. Çok değerli bayilerimiz var. Bu 50'nci yılı Has Turizmde 50 yeni otobüsle taçlandırdık. Has Turizm'e ve Kara ailesine çok teşekkür ediyorum ve tebrik ediyorum" dedi. ■



**Binlerce mozaik parçası ile yapılan 50. yıl tablosu**

Mercedes-Benz Türk Direktörler Kurulu Başkanı Süer Sülün'e Antakyalı mozaik sanatçıların bir aylık çalışması ile binlerce mozaik parçasından oluşturulan 20 kilo ağırlığındaki 50. yıl tablosu hediye edildi. Süer Sülün, 20 kilo ağırlığındaki tabloyu gururla kaldırdı.

**Mercedes-Benz Türk AŞ Direktörler Kurulu Başkanı Süer Sülün tarafından Sevim ve Ayhan Kara'ya birer plaket verildi.**



## Mercedes-Benz Türk, 'Yeni Travego' ve 'Euro 6 Kamyonları' tanıtımlarıyla

# iki özel ödül aldı

Türkiye'de kuruluşunun 50. yılını kutlayan Mercedes-Benz Türk, otobüs ve kamyon sektöründeki başarılarını ödülleriyle taçlandırmaya devam ediyor. Mercedes-Benz Türk bu kez, geçen yıl Euro 6 normlarına göre tamamen yenilediği 'Yeni Travego Lansmanı' ve 'Euro 6 Kamyonları Lansmanı' ile alanının en prestijli ödülü olan ACE of M.I.C.E. Kongre, Toplantı ve Etkinlik Ödülleri'nde iki özel ödüle değer bulundu.

Kongre, toplantı ve etkinlik sektörünün kalite çıktısının yükselmesine katkıda bulunmak amacıyla verilen ve MICE sektörünün tek ödül töreni organizasyonu olan ACE of M.I.C.E. Kongre, Toplantı ve Etkinlik Ödülleri, bu yıl beşinci kez sahiplerini buldu. Tüm kategorilerde incelenen çalışmalar, 85 ayrı firma ve derneğin üst düzey yöneticisi ile akademisyenlerden oluşan jüri heyeti tarafından değerlendirildi.

Otobüs piyasasında 2005 yılından beri liderliğini koruyan ve Türkiye otobüs sektöründe bir efsane olan Travego otobüslerini Hoşdere Otobüs Fabrikası'nda Euro 6 standartlarına göre yenileyen Mercedes-Benz Türk, yeni Travego'yu "Gelecek Sefer" konseptiyle tanıttığı lansmanla "En İyi Lansman Etkinliği" ödülünün sahibi oldu.

Aksaray Kamyon Fabrikası'nda ürettiği kamyonları Euro 6 standartlarına göre yenileyerek uzun yol ve nakliye araçlarını Actros, inşaat araçlarını Arocs, şehirci dağıtım araçlarını ise Atego çatısı altında toplayan Mercedes-Benz Türk, Comvex Fuarı 2016'da yeni kamyonlarını tanıttığı lansmanla ise "En İyi Lansman Etkinliği Jüri Özel Ödülü"ne layık görüldü.



**Mercedes-Benz Türk Kamyon ve Otobüs Pazarlama İletişimi Müdürü Gamze Şülen,**

"Mercedes-Benz Türk olarak hem şehirlerarası otobüs hem kamyon pazarında geleneksel hale gelen liderliğimizi 2016 yılında da sürdürmeyi başardık. Bu başarımızın arkasında Mercedes-Benz'in kalite, güvenlik ve konfordan ödün vermeyen üstün mühendisliği ve teknolojisi, Mercedes-Benz Türk olarak Hoşdere Otobüs ve Aksaray Kamyon fabrikalarımıza yaptığımız, toplamda 1 milyar Avro'yu aşan yatırımlarımız, araştırma-geliştirme çalışmalarımız ve çalışanlarımızın emeği yatıyor. Üretimde mükemmeli yakalamak için en ufak detay



üzerinde yaptığımız titiz çalışmalarımızı, ürünlerimizi tanıtırken de devam ettiriyor lansmanlarımızda da aynı özeni gösteriyoruz. Yoğun emek verdiğimiz, özenle sunduğumuz ve her türlü detayı ile mükemmeli

hedeflediğimiz bu çalışmalarımızın ödüllendirilmesi bize gurur veriyor. Kuruluşumuzun 50. yılında bu ödüle layık görüldüğümüz için ayrıca mutluluk duyduk" şeklinde konuştu. ■



## Kâmil Koç ve Malatya Zafer Turizm güçlerini birleştirdi

**Türkiye'nin lider karayolu yolcu taşıma şirketi Kâmil Koç ve Malatya'nın önde gelen şirketlerinden Zafer Turizm güçlerini birleştirdi.**

Malatya'yı 2015 yılında yatırım ağına ekleyen karayolu yolcu taşıma sektörünün lider firması Kâmil Koç, şehrin en güçlü otobüs şirketi olan Zafer Turizm ile önemli bir işbirliğine imza attı. Anlaşma kapsamında Nisan 2017 itibarıyla Zafer Turizm, yoluna Kâmil Koç çatısı altında devam edecek.

## Türkiye'nin dört bir yanına seferler

Malatyalılara en iyi hizmeti sunma parolasıyla yola çıkan Kâmil Koç, Zafer Turizm ile güçlerini birleştirerek Malatya kalkışlı ve varışlı seferlerini çeşitlendiriyor. Yeni işbirliğiyle birlikte Malatya'dan Türkiye'nin dört bir yanına sefer düzenlemeye başlayan Kâmil Koç şehirde gücüne güç katmaya devam ediyor.

Kâmil Koç-Malatya Zafer Turizm işbirliği süreciyle ilgili açıklama yapan Kâmil Koç Otobüsleri A.Ş. Genel Müdürü Mengiz Doğan, "Kâmil Koç Malatya'da yaklaşık iki yıldır hizmet veriyor. Bu iki yıllık



süre zarfında, Malatyalıların şirketimize göstermiş oldukları ilgiden de güç alarak yeni bir işbirliği sürecine girdik. Malatya Zafer Turizm il özelinde son derece önemli bir marka, bu anlamda gerek hizmet anlayışı gerekse iş yapış şekliyle Malatya'nın gururu olmuş. Malatya Zafer ve Kâmil Koç'un karayolu yolcu taşımacılığı sektörüne bakışı ve hedefleri açısından büyük benzerlikler gördük ve iki markanın güçlerini birleştirmesine karar verdik. Bu işbirliğini Malatyalılara daha iyi hizmet sunmak adına fırsat olarak görüyor ve herkese hayırlı olmasını diliyorum." dedi. ■

## Karayolu Taşıma Yönetmeliği Taslağı: Eşya taşımaları

Karayolu Taşıma Yönetmeliği Taslağı yolculuğu olduğu kadar eşya-yük taşımacılığında da önemli değişiklikler içeriyor. Bunlardan belgelerle ilgili olanları aktarmaya çalışacağız.

### Önce yeni belgeler

Taslakta yer alan eşya-yük taşımacılığıyla ilgili belgeler, istenen asgari taşıt sayısı, asgari taşıma kapasitesi ve sermaye miktarları ile belge ücretleri şöyle:

• K yurtiçi eşya taşımacılığı: Gerçek kişilerde bir taşıt, 25 ton kapasite, tüzel kişilerde iki taşıt, 50 ton kapasite ve 10 bin lira sermaye. Ücret 10 bin lira.

• L uluslararası ve yurtiçi lojistik işletmeciliği: 6 birim taşıt, 200 ton kapasite ve 300 bin lira sermaye. Ücret 200 bin lira.

• M uluslararası ve yurtiçi tarifeli kargo işletmeciliği: 30 birim taşıt, 250 bin lira sermaye. Ücret 200 bin lira.

• P yurtiçi lojistik ve/veya nakliyat ambarı işletmeciliği: 3 birim taşıt, 75 ton kapasite ve 75 bin lira sermaye. Ücret 150 bin lira.

• R uluslararası ve yurtiçi eşya taşıma işi organizatörlüğü: 300 bin lira sermaye. Ücret 350 bin lira.

• F uluslararası ve yurtiçi eşya, kargo veya yolcu taşımacılığı acenteliği: 20 bin lira sermaye ve büro/yer. Ücret 6 bin lira.

• H uluslararası ve yurtiçi eşya taşıma komisyonculuğu: 30 bin lira sermaye ve büro/yer. Ücret 6 bin lira.

• G uluslararası ve yurtiçi ticari olmayan yolcu, eşya, kargo taşımacılığı: Bir taşıt. Ücret 5 bin lira.

### Eski belgeler ne olacak?

1. Başka bir işlem ve ücret gerekmezsiniz değişim...

• 6 taşıt 220 ton ve 300 binlik L2 uluslararası ve yurtiçi lojistik

işletmeciliği belgesi, L belgesiyle...

• 30 taşıt 250 bin sermayeli M2 yurtiçi kargo işletmeciliği belgesi, 30 taşıt 300 bin sermayeli M3 uluslararası ve yurtiçi kargo işletmeciliği belgesi ve 30 taşıt 25 bin sermayeli P2 yurtiçi dağıtım işletmeciliği belgesi, M belgesiyle...

• 4 taşıt 145 ton ve 150 binlik L1 yurtiçi lojistik işletmeciliği belgesi, P belgesiyle...

• 300 binlik R2 uluslararası ve yurtiçi taşıma organizatörlüğü belgesi, R belgesiyle...

• C3 uluslararası ve yurtiçi ev-büro eşyası taşımacılığı belgesi, K1 yurtiçi eşya taşımacılığı belgesi ve K3 yurtiçi ev-büro eşyası taşımacılığı belgesi, K belgesiyle...

• C1 uluslararası ve yurtiçi ticari olmayan eşya taşıma belgesi ve K2 yurtiçi ticari olmayan eşya taşıma belgesi, G belgesiyle değiştirilir. Bunlar, Yönetmelikteki tüm şartlara uymak zorundadırlar.

2. 30 taşıt ve 25 bin sermayeli P2 yurtiçi dağıtım işletmeciliği belgesi, sadece mesleki saygınlığı sağlamak kaydıyla ilk yenilemeye kadar kullanılabilir.

3. C2, M1, N1, N2, P1 ve R1 yetki belgeleri ve değişimi yapılmayan diğer belgeler bu türden bir değişimden faydalanamamakla birlikte sadece mesleki saygınlığı sağlamak kaydıyla ilk yenilemeye kadar kullanılabilir.

Değiştirilebilen veya değiştirilemeyen tüm belgeler taslak Yönetmeliğin 20 ve eski Yönetmeliğin 19'uncu maddesine göre başka bir yetki belgesiyle değişimden faydalanabilirler. Bunlar yeni belge alımında gerektiğinde ücret farkı öderler.

Taşımacılar, taslak Yönetmeliğin kesinleşmiş haline ve kesinleşen esaslara göre belgelerini yeni hale uydurmalıdırlar. ■

Aradığınız nakliyeciyi bir 'tık' kadar yakın

## KOBİ'lere elektronik ortamda taşımacılık hizmeti

Tüm dünyada olduğu gibi Türkiye'de de taşımacılık sektörü oldukça büyük ve teknolojinin henüz tam olarak dokunmadığı bir alan... Bu gerçekten yola çıkan Borusan Holding, tamamen yerli yazılımla geliştirdiği "Elektronik Taşımacılık Ağı (eTA)" sayesinde KOBİ'lerle küçük nakliyecileri buluşturuyor.

**eTA Genel Müdürü Hamdi Erçelik, 69 bin kamyoncu ile 7 bin 500 KOBİ'yi üye yaptık**

2010 yılından başladıkları bu işte, bugün internet sitesi ve mobil uygulama sayesinde 69 bin kamyoncu ile 7 bin 500 KOBİ'yi üye yaptıklarını kaydeden Erçelik, "Gerçekten



önemli ve büyük bir ihtiyaca cevap veriyoruz. Bu nedenle her yıl ortalama yüzde 15 büyütüyoruz. Bu yılki ciro hedefimiz 23 milyon dolar" dedi.

"Küçük nakliyecinin en büyük sorunu ise aldığı işin ardından gittiği kentten boş dönmek. eTA, nakliye ihtiyacı olan KOBİ ile TIR ve Kamyon şoförlerini buluşturuyor. Bunun için küçük nakliyecinin android telefon kullanması, uygulamayı indirmesi ve sisteme üye olması yeterli. İhtiyaç sahibi KOBİ'nin yakın çevresindeki nakliyeciler, verilen fiyat teklifinden haberdar oluyor. İlk kabul eden işi alıyor. Ödemenin yüzde 70'i peşin, kalanı teslimat yapıldıktan alınıyor. Hem ödemeyi hem de kaza-hasar-kayıp sigorta işlemlerini eTA yapıyor. Böylece KOBİ ve nakliyeciyi arasında güven ağı oluşturuluyor. ■



## Garip Sahillioğlu'na Lüksemburg'tan Liyakat Nişanı

Türkiye ve Lüksemburg arasındaki iş fırsatları, DEİK (Dış Ekonomik İlişkiler Kurulu) Türkiye-Lüksemburg İş Forumu'nda ele alındı. Gerçekleştirilen toplantı sonrasında Lüksemburg Başbakan Yardımcısı ve Ekonomi Bakanı Etienne Schneider'ın yanı sıra Lüksemburg Büyükelçisi Georges Faber'ın da katıldığı özel törende, **Mars Logistics Yönetim Kurulu Başkanı Garip Sahillioğlu'na**, iki ülke arasındaki gelişmelere katkılarından dolayı Lüksemburg Büyük Dukalığı Liyakat Nişanı verildi. Nişan, **Lüksemburg Başbakan Yardımcısı ve Ekonomi Bakanı Etienne Schneider** tarafından takdim edildi. Sahillioğlu'na Liyakat Nişanı'nın yanı sıra Grand Dük'ün kendisine hitaben yazdığı "Liyakat Nişanı Belgesi" de verildi. Mars Logistics Yönetim Kurulu Başkanı Garip Sahillioğlu yaptığı konuşmada, "Bu nişanı almaktan dolayı onur duyuyorum. İki ülke arasında ilişkilerin ve ticaretin geliştirilmesi için yaptığımız çalışmalara hız kesmeden devam edeceğiz." dedi. ■

## Anthony Gunn, Gefco Navlun Sevkiyatı İdari Başkan Yardımcısı

Avrupa, ABD ve Asya'da büyük dönüşüm projelerini yürüten Anthony Gunn, GEFCO'nun endüstriyel lojistik alanındaki konumunu güçlendirme ve Navlun sevkiyatı faaliyetlerinin karlı büyümesinden sorumlu olacak.

2000'de girdiği ve önceden Menlo

olarak bilinen XPO Logistics'te Avrupa Genel Müdürü olarak görev yapan Gunn, 16 yıl boyunca bölgenin cirosunu ve kârını ikiye katlayan uzmanlardan oluşan bir ekip oluşturdu.

Edinburgh Napier Üniversitesi'nden MBA derecesine sahip Anthony Gunn, "Küresel oyuncularla uzun ömürlü işbirlikleri kurma konusunda eşsiz bir uzmanlığı bulunan, otomotiv ve endüstriyel lojistikte lider konumdaki GEFCO Grubuna katıldığım için mutluyum" dedi. ■



Bir Daimler markasıdır.

## Yolların efsanesi devleşti. Yeni Actros.

Yüksek yakıt tasarrufu sağlayan güçlü ve çevreci yeni nesil motoru, üstün sürüş özellikleri ve konforlu kabin seçenekleri ile yolları kazanca dönüştüren Actros, ticarete devleşmek isteyenler için geliyor.

Mercedes-Benz  
İletişim Hattı  
4446244

www.mercedes-benz.com.tr  
www.facebook.com/MercedesKamyon

Mercedes-Benz  
Trucks you can trust

