

Yenilenen Isuzu D-Max, tek ve çift kabin seçenekleri ve üç farklı donanım seviyesiyle Türkiye'de satışa sunuluyor.

Yeni Isuzu D-Max V-Cross için basın toplantısı ve test sürüşü düzenlendi. Aracın iletişim planını Anadolu Isuzu Pazarlama ve Kurumsal İletişim Müdürü Selda Çelik, tüm özelliklerini de Anadolu Isuzu Kamyon ve Pick-up İş Birimi Direktörü Yusuf Teoman paylaştı.

Taşıma Dünyası olarak test edip farkını ve gücünü gözlemlediğimiz Yeni D-Max V-Cross, gelecek hafta gazetemizde...



Yusuf Teoman

Haftaya Gazetenizde

Önümüzdeki dönemde kara taşımacılığını etkileyecek önemli değişimler yaşanacak

2019'A HAZIR MIYIZ?

Ulaştırma alanında 2018'de sonuçlanacak projeler ve sonrasında 2019 büyük bir değişim yılı olacak. Taşımacılar bunun sonuçlarını şimdiden düşünüp, hazırlıklarını bir an önce yapmalıdırlar.

Dünyada ve ülkemizde yaşanan hızlı değişim, olumlu ya da olumsuz hemen her şeyi büyük ölçüde etkiliyor. Ülkemiz zor bir yılı geride bırakırken, taşımacıların yaşadıkları zorluklar artıyor. Taşımacılıkta da modlar arası dengeler ve her taşıma modunda büyük değişimler yaşanıyor ve yaşanacak. İşte yaşananlar değişimin bir özeti...

Yeni İstanbul Havalimanı

Yeni havalimanına ulaşım zaman kaybettirebilir. Havalimanına transfer pazarı büyüyebilir. Havalimanında daha modern şartlarda hizmet sunulacak. Uçuşlar gecikmesiz yapılabilecek. Bu, karayoluna yolcu kaybettirebilir, kazandırabilir de...

Buradan bölge illere yapılacak bağlantılı şehirlerarası otobüs seferleri, otogar kalkışlı firmalara yolcu kaybettirebilir.

İstanbul-İzmir Otoyolu

Ulaşım süresinin kısalması Ege'ye seyahatleri arttırabilir. Özel araç kullanımı daha cazip hale gelebilir. Yolcuların bir kısmı da havayolu yerine otobüsü tercih edebilir.

Gebze-Halkalı banliyö hattı

Özel araç kullanımını ve iki yaka arası trafiği azaltabilir. İstanbul ile Asya yakası yönündeki sefer süreleri kısalabilir. Anadolu yönündeki seferlerde, Asya yakasındaki inme-binme noktalarını cazıplendirebilir.

Yüksek hızlı tren

Banliyö hatlarının ve buna paralel şehiriçi erişimli hızlı tren hatlarının açılması; Eskişehir, Konya ve Ankara seferlerinin şehiriçi erişimini kolaylaştırıp, seyahat talebini

arttırabilir, zaten azalan karayolu talebini de yüksek hızlı trene çekebilir.

Ankara-Sivas YHT hattı

Bu hattın açılmasıyla sürenin kısalıp konforun artmasına bağlı olarak Sivas ve ötesi illere yapılan seyahatler bu hatta kayabilir. Eskişehir, Konya ve Ankara hatlarında yaşanan sefer ve yolcu kayıpları burada da görülebilir. Sivas önemli bir aktarma noktası olabilir.

İstanbul'da Otogarın devri...

Yap-işlet-devret süresinin bitmesi sonrasında ne yaşanacağı bilinmiyor. Bu belirsizlik fırsatlar veya riskler getirebilir. Otobüsçüler tüm ihtimalleri değerlendirip çözüm aramalı, hazırlık yapmalı. Diğer yandan, bu konunun köprü kullanımıyla birlikte ele alınması faydalı olabilir.

İlerleyen teknoloji

Teknolojide yaşanacak hızlı değişimler sonucunda, yakında yayınlanması beklenen Karayolu Taşıma Yönetmeliği ve bunun sonrasında gerçekleştirilecek kanun ve yönetmelik değişikliklerinin de zorlayıcı etkisiyle hızlı yapı değişikliği görülebilir. Bu da gerçek sektörel verilerin ortaya çıkması, acentelerin ortadan kalkması veya azalması, yeni teknolojik yatırımlar gibi önemli sonuçlar doğurabilir.

...ve sonrası

2023 hedeflerine de yönelik olarak, Ankara-İzmir YHT, Trakya demiryolu iyileştirilmesi, Çanakkale Köprüsü ve benzeri alanlarda ülke çapında sonuçlanacak projeler karayolu taşımacılığını çok etkileyecek. Nüfus artışının ötesinde, bunlar ek fırsatlar yaratabileceği gibi kayıplarla da sonuçlanabilir.

Belgelerin birleşmemesinden

Turizm taşımacıları memnun



Turizm Taşımacıları Derneği 2017 yılının son toplantısını 19 Aralık Salı günü gerçekleştirdi. Başkan Sümer Yıgci'nin yönetiminde gerçekleşen toplantıya katılım çok yoğun oldu. Taşıma Dünyası'nın 18 Aralık 2017 tarihli manşetinin gündem olduğu toplantıda, TOFED'in Diyarbakır'daki Bölge Toplantısı'ndaki Karayolu Düzenleme Genel Müdür Yardımcısı Mahmut Gürses'in "Belgeleri Birleştirmekten Vazgeçtik" açıklaması memnuniyet yarattı.

2'de

Mercedes-Benz Türk 2017'yi değerlendirdi:

2018'de otobüs pazarı yüzde 25 büyüyecek



Mercedes-Benz Türk, 2018'de yeni Turismo'nun lansmanını gerçekleştirmenin heyecanını yaşayacak. 17 Ocak 2018'de yeni Turismo'nun 3 modeli, sektöre tanıtılacak.

Mercedes-Benz Türk Otobüs Pazarlama ve Satış yöneticileri 2017 yılını değerlendirdi ve 2018 beklentilerini açıkladı.

3'te

2017'de inşaat kamyon pazarı büyüdü 2018'de nakliyede büyüme bekliyoruz

Mercedes-Benz Türk Kamyon Pazarlama ve Satış Direktörü Bahadır Özbayır ve Ürün Yönetimi Grup Müdürü Cüneyt Uslu, sektörel başına 20 Aralık Çarşamba günü bir araya gelecek 2017 yılını değerlendirdi ve 2018 beklentilerini açıkladı.



8'de

Fernas Şirketler Grubu

MAN kalite ve güvencesini tercih etti



3 Şirkete 58 kamyon teslimatı gerçekleştirdi.

Şimşekler İnşaat 18 Man aldı
Çobanoğlu İnşaat'ın 10 MAN yatırımı

9'da

Ar-Ge Zirvesi'nde Temsa'ya Birincilik Ödülü



Üretim ve geliştirme süreçlerindeki başarılarını ödülleriyle taçlandırmaya devam eden TEMSA, 6.Özel Sektör AR-GE ve Tasarım Merkezleri Zirvesi'nde, otomotiv kategorisinde zirvede yer aldı. TEMSA, geçtiğimiz günlerde İnovasyon ve Girişimcilik Haftası kapsamında verilen İnovalİG Ödülleri'nde, "İnovasyon Döngüsü" kategorisinde birincilik ödülünün sahibi olmuştu. Ödülü TEMSA Genel Müdürü Hasan Yıldırım, Bilim, Sanayi ve Teknoloji Bakanı Dr. Faruk Özlü'den aldı.

5'te

Yeni Taşıma Yönetmeliği Başbakanlıkta

Uzun bir süredir üzerinde çalışmalar yürütülen ve sektörün görüşlerinin de alındığı yeni Karayolu Taşıma Yönetmeliği, son halini alarak Başbakanlığa gönderildi.

Kaptanlar Kulübü'nün organize ettiği

"Ulaştırma Platformu: Panel ve Ödül Töreni"



4'te

Dr. Zeki Dönmez

Rekabetisiz otogar özelleştirilemez!

7'de

Mustafa Yıldırım

2017'de önemli kayıplar yaşadık

6'da

Salim Altunhan

Otobüsçünün zor süreci

4'te

Akif Nuray

Önce Değişim, Yenileşim (İnovasyon) Sonra...

4'te

İspanya'da Şehirlerarası Otobüs Taşımacılığı-5

Tüm Otobüsçüler Federasyonu Genel Sekreteri NUSRET ERTÜRK gezdi, gördü, yazdı.

Örümcek

Sektörün duayen ismi TÜRKER BAŞKURT: Sektör geçmişini ÖRÜMCEK'ten öğrenecek

3'te

Belgelerin birleşmemesinden

Turizm taşımacıları memnun

Turizm Taşımacıları Derneği 2017 yılının son toplantısını 19 Aralık Salı günü gerçekleştirdi. Başkan Sümer Yiğci'nin yönetiminde gerçekleşen toplantıya katılım çok yoğun oldu. Taşıma Dünyası'nın 18 Aralık 2017 tarihli manşetinin gündem olduğu toplantıda, TOFED'in Diyarbakır'daki Bölge Toplantısı'ndaki Karayolu Düzenleme Genel Müdür Yardımcısı Mahmut Gürses'in "Belgeleri Birleştirmekten Vazgeçtik" açıklaması memnuniyet yarattı.

AB'de vergi numarası

Toplantıda ilk söz olan TTDER Genel Sekreteri Nusret Ertürk, Ulaştırma Bakanlığı'ndan yeni düzenlemelerle ilgili gelen bilgileri açıkladı. Buna göre, Slovenya'ya Nisan 2018'den itibaren tarifeli ve tarifersiz taşımalarda seferle ilgili internet sitesine bilgilendirmede bulunma zorunluluğu getirildi. Ertürk, Slovenya'da taşımacıların o ülkenin vergi numarası



bulunmaması ile ilgili 700 Euro miktarda cezalarla da karşılaştığına dikkat çekti.

Biz karşı çıkmıştık

Belgelerin birleşmesine karşı çıktıklarını belirten Nusret Ertürk, "Yönetmelik taslağında olduğu gibi belgelerin birleşmesi halinde D2 ve B2 belgelerinin hiçbir hükmü kalmayacaktı. D belgesine sahip taşımacı her işi; grup, arzi, turizm, transfer işi yapabilecekti. Biz D1 taşımacılarının altında ezilip yok olacaktık. İstanbul Otogarı'nda bekleyen otobüsler turizm alanına

girebilecekti. Biz, buna karşı çıktık. Daha önce yapılan düzenleme ile her taşımacı ihtisasslaştı. Zaten D2 ve B2 belgelerine kayıtlı zaten çok fazla atıl bir kapasite var. Eğer belge birleşmesi olsaydı en fazla mağduriyeti biz yaşayacaktık. Müktesep hak kalmıyordu. Bakanlıktan yapılan açıklamada, 'Belge birleşmesi söz konusu değil. Biz vazgeçtik' deniliyor. D2 ve B2 belgeleri ile çalışmaya devam edeceğiz" dedi.

Taşımacıya yeni sorumluluklar

Toplantıda Mahmut Gürses'in U-ETDS sistemi ile ilgili yaptığı açıklamalar ve denetim sistemi üzerine de konuşan Nusret Ertürk, belge birleşmesinin gündemden kalktığına ancak Yönetmelik ile ilgili çalışmanın devam ettiğine dikkat çekti: "Yeni Yönetmelik taşımacıya sorumluluk ve yükümlülükler yükleyecek. Bu konuda taviz vermiyorlar. Bunları hayata geçirecekler. Bunlardan birincisi tarifeli ve tarifersiz taşımacılar, sefer öncesinde, araç bilgilerini, personel bilgilerini ve yolcu bilgilerini elektronik ortamda bildirecekler. Bununla korsan taşımacılığın önlenmesi ve sektörel verilerin doğru şekilde alınması hedefleniyor. İstatistik olarak yolcu taşımacılığı hep afaki konuşuluyor. Bakanlık, 6-7 yıldır faaliyet belgesi ile istatistik bilgileri almıyor. Turizmciler veya şehirlerarası, ne kadar yolcu taşıyor bu belli değil. Bu düzenlemeyle, gün



gün, ay ay bu verileri göreceğiz. Arz talep dengesine göre düzenleme yapılacak. Mutlaka bir geçiş süreci verilecek ve bunlar hayata geçirilecek. Biz transferlerde, grup taşımacılarında tur hareketinden bir saat önce bilgileri vereceğiz. Böyle bir bilgiyi elektronik ortamda gönderebilmek için yazılım programına ihtiyacımız var. Biz bu konuda teknik ve analizler konusunda dernek olarak destek vermeye hazırız.

Yeni yazılım gerek

Herkes farklı bir yazılım kullanıyor. Tüm taşımacıların kullanacağı operasyonel bir yazılım sistemi geliştirelim istiyoruz. Bunun yapılması için maliyetin karşılanması ve üyelerin bunu desteklemesi gerekiyor. Tahminimiz 300-350 bin TL maliyeti var. Karayolu taşıma mevzuatına göre iki yıl verilerini saklama zorunluluğu var, bu, Avrupa'da 1 yıl. Şoförler verileri iş mahkemesine delil olarak sunuyorlar. Takograf mevzuatı sadece şoförleri değil, işletmecileri de ilgilendiriyor. 2018 yılından sonra çok ciddi takograf denetimleri yapılacak. Araçta iki şoför bulunmadığı takdirde turun devam etmesi engellenecek. Ona göre tedbirlerinizi alın, planlamalarınızı yapın" dedi.

44 bin araçlık turizm

TTDER Başkanı Sümer Yiğci, "Turizmde 44 bin çalışan araç var deniliyor. Ben size soruyorum, 44 bin araçlık bir kapasite var mı ki ülkemizde. Ülkemize o kadar turist gelmiyor. D2 belgesine aracını kaydedirtip, turizm işi yapmayan birçok taşımacı var" dedi. Yurtdışında çalışmak için vergi numarası alınmasının gerekliliğini vurgulayan Sümer Yiğci, "Türkiye'de nasıl vergi ödüyorsak, yurtdışına çalışıyorsak vergi vermeyiz gerekiyorsa, vereceğiz. Biz yurtdışına açılan arkadaşlarla gurur duyuyoruz" diye konuştu.

Taşımacının kayıt altına alınması

TOBB Karayolu Yolcu Taşımacılığı Sektör Meclisi Başkanı Mustafa Yıldırım, Kalkınma Bakanlığı ile on birinci 5 yıllık Kalkınma Programı için bir araya geldiklerini belirterek,

"Devlet, taşımacıyı tamamen kayıt altına alma adımları atıyor. Bunun amacı vergi ve güvenlik boyutuyla kayıt altına almak. Belge birleşmesinde turizm taşımacısını tehdit eden unsurlar vardı. Biz buna çok itiraz ettik. Belge birleşmesi hayata geçtiğinde şehirci kullanımlar ve köprü geçişleri de sıkıntıya girecekti. Bunun hangi amaçla yapıldığı anlaşılmalı. Biz yurtiçi ve yurtdışı belge birleşmesi talebinde olduk. Turizm taşımacılığının ayrı bir ihtisass alanı olduğunu vurguladık. Bakanlık bunu dikkate aldı. Şu anda belge birleşmesine gerek bulunmadığı anlaşıldı" dedi.

Taşımacılığın farklı boyutu

Sektör Meclisi Danışmanı Kemal Karayormuk da, U-ETDS konusunda taşımacıların dikkatini çekmek istediğini belirterek, "Taşıdığımız yolcuyla ilgili verileri, ürettiğimiz ekonomiyi Ankara'ya anlatamıyoruz. Taşınan yolcunun reel bir sonucu yok. Bu sistem, daha çok güvenlik konusuyla gündeme geldi. Taşımacıların ne kadar yolcu taşıdığına yönelik verileri elde etmek mümkün değil. Belgelerin birleşmesi noktasında bazı taraflar birleşsin isterken, bazıları da bunun birleşmemesi tarafındaydı. Eğer birleşme olsaydı çok ciddi sıkıntılar yaşanacaktı. Şu anda Aralık itibarıyla D2 ve B2 belgesinde kayıtlı 44 bin 996 taşıt görünüyor. 8 bin 900 şehirlerarası otobüs var. Son bir yıl içinde turizm taşımacı tarafında 5000'in üzerinde artış var. Artık taşımacıların da değişime ayak uydurması gerekiyor. Dijitalleşme, hayatın her alanında olduğu gibi bu sektörde de değişimler getiriyor. U-ETDS sisteminin dezavantaj değil, avantaj getirmesini sağlayalım. Sektör çok çabuk değişecek. Gelecek 10 yılda ulaşım sektörünün fotoğrafı tamamen değişecek. İşinizi iyi yapmaya, insan kaynağınızı geliştirmeye ve dijitalleşmeye ağırlık vermeye özen gösterin yoksa oyunun dışında kalma riskiniz artıyor" dedi.

Katılımcılar, daha sonra yurtiçi ve şehirci transfer ve grup taşımacılığında fiyatların, maliyetleri karşılamaması konusu gündeme getirildi.



Toplantıya katılan firmalar

Demirkıran Turizm-Serhat Koyuncuoğlu, Mavi Park Turizm-Hüseyin Kurandal, Öz Köprü Turizm- Ara Köprü, Central Turizm-Serdar Yiğit, Alpay Turizm-Erol Alpay, Mi Tur ve Alfa Turizm-Fatih Çolak, Türkkkan Turizm-Cem Türkkkan, Temizsoy Turizm-Serkan Temizsoy, Aleyna Turizm-Selahattin ÜstünLider Oto A.Ş-Seyit Ali Özdamar, Yüca Turizm- Yücel Dallı, Ertur Turizm-Burak Buy, Koray Turizm-Koray Yılmaz, Katırcıoğlu Turizm-Mustafa Sarı, Mini Tur-Mehmet Öksüz, Tamer Turizm-Mümtaz Er Özkaymak Turizm-Nurhayat Özkaymak, Mert Turizm-Güray Buruk, Öz İkizler Turizm-Özer Bür Özalın Turizm-Kemal Duman, Atik Turizm-Fatih Kaymakçı, Ateş Tur-Ekrem Ateş, Midi Tur-Engin Başaran, The Best Turizm-Mehmet Geçim, Mesnevi Turizm-Mustafa Öztürk, Kuru Turizm-Yaşar Kuru, Yeşilyurt Turizm-Murat Yeşilyurt. ■

BAŞTAN SONA ETKİLEYİCİ:
ZF'DEN KOMPONENTLER VE SİSTEMLER

Otobüs yolcuları maksimum güvenlik ve konfor bekler. ZF'nin şanzımanları ve aksları bu beklentilerin karşılanmasına yardımcı olmaktadır. Ürünlerimiz yolcuların araca hızlı ve güvenli bir şekilde inip binmelerini, güvenli ve keyifli bir yolculuk yapmalarını sağlıyor. Dahası, ZF ürünleri birbirlerine tam olarak uyumludur ve en üst düzey teknolojiyle geliştirildikleri için dinamik hızlanma ve aynı zamanda sessiz çalışma özelliklerine sahiptir. ZF komponentleri ile aracınızın hem kullanım ömrü maliyetlerini hem de araç ve çevre üzerindeki olumsuz etkileri azaltabilirsiniz. www.zf.com/buses



MOTION AND MOBILITY

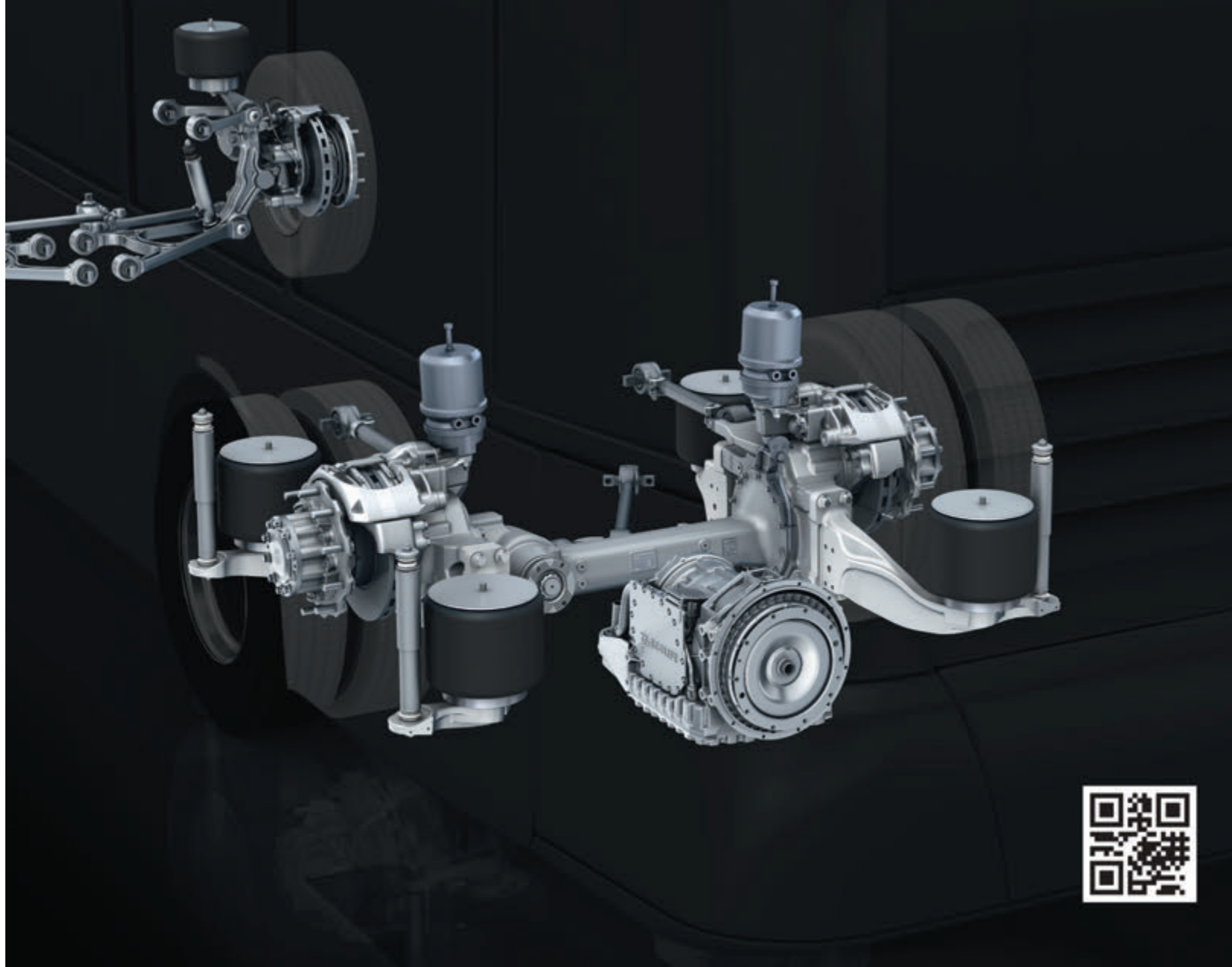

Ar-Ge Ve Tasarım Merkezleri Zirvesi'nde Temsa'ya Birincilik Ödülü

Zirvenin otomotiv sektör lideri TEMSA oldu

Üretim ve geliştirme süreçlerindeki başarısını ödüllere taşıyan TEMSA, 6. Özel Sektör AR-GE ve Tasarım Merkezleri Zirvesi'nde, otomotiv kategorisinde zirvede yer aldı. TEMSA, geçtiğimiz günlerde de İnovasyon ve Girişimcilik Haftası kapsamında verilen İnovalig Ödülleri'nde, "İnovasyon Döngüsü" kategorisinde birincilik ödülünün sahibi olmuştu.

Sabancı Holding ve TEMSA yönetimi peş peşe alınan ödüllerin mutluluğunu yaşıyor. Türkiye İhracatçılar Meclisi tarafından geçtiğimiz günlerde düzenlenen 6. Türkiye İnovasyon ve Girişimcilik Haftası kapsamında sahiplerini bulan İnovalig Ödülleri'nde, "İnovasyon Döngüsü" kategorisinde birinci seçilen TEMSA'nın ödülünü, Sabancı Holding Yönetim Kurulu Başkanı Güler Sabancı, Cumhurbaşkanı Recep Tayyip Erdoğan'ın elinden almıştı. Bu başarının ardından TEMSA'ya yeni bir ödül de 6. Özel Sektör Ar-Ge ve Tasarım Merkezleri Zirvesi'nden geldi. Bilim, Sanayi ve Teknoloji Bakanlığı'nın organizasyonunda düzenlenen 6. Özel Sektör Ar-Ge ve Tasarım Merkezleri Zirvesi, "Ar-Ge ve İnovasyonla Kalkınma" temasıyla Ankara Congressium'da gerçekleştirildi. Etkinlik kapsamında Ar-Ge ve İnovasyon devleri yeni teknolojilerini de yarıştırdı. 328 Ar-Ge merkezinin 6



ana kategoride yarıştığı etkinliğe TEMSA, otomotiv sektörü kategorisinde birincilik ödülünün sahibi olmayı başardı. Ödülü TEMSA Genel Müdürü Hasan Yıldırım, Bilim, Sanayi ve Teknoloji Bakanı Dr. Faruk Özlü'den aldı.

Hasan Yıldırım: "Her ödül bize mutluluk verirken, sorumluluklar da yüklüyor."

Konuyla ilgili değerlendirmelerde bulunan TEMSA Genel Müdürü Hasan Yıldırım, "TEMSA olarak gururu ve mutluluğu çok yoğun yaşadığımız bir dönem. TEMSA'nın aldığı her ödül bize yeni başarılarla koşturmak için çok daha büyük bir enerji yüklerken, bu ödüllerle birlikte sorumluluğumuz da artıyor. Ülkemizin geleceği için çalışmanın heyecanı içindeyiz.

Geçtiğimiz günlerde, İnovalig Ödülü'nü Sayın Cumhurbaşkanımız Recep Tayyip Erdoğan'ın elinden

Sabancı Holding Yönetim Kurulu Başkanı Güler Sabancı almıştı. Sayın Cumhurbaşkanımızın, daha sonra Türkiye'nin ilk yerli elektrikli otobüsü ile seyahat ederek beğenilerini bizlere ifade etmesi büyük bir mutluluk vermişti. Şimdi yine bir ödül daha kazanmanın mutluluğu içerisindeyiz. Sabancı Holding'in verdiği desteklerle TEMSA başarıdan başarıya koşmaya devam ediyor. Her yıl ciromuzun yüzde 4'ünü TEMSA Ar-Ge merkezimize aktarıyoruz. Ar-Ge merkezimizde 200 personelimiz çalışıyor. Mühendislerimiz ülkemizin geleceğine katma değer sağlayacak ürünler geliştirmek için gece gündüz demeden çalışıyor. Bu çalışmanın sonuçlarını yurt içinde layık görüldüğümüz ödüllerle alırken, yılda gerçekleştirdiğimiz 190 milyon dolarlık ihracatla da ülkemiz ekonomisine destek veriyoruz. Bu, TEMSA Ar-Ge Merkezi'nin aldığı ilk ödül de değil. Ar-Ge merkezimiz, daha



Temsa Genel Müdürü Hasan Yıldırım, Bilim, Sanayi ve Teknoloji Bakanı Dr. Faruk Özlü ve beraberindekilere Temsa'nın çalışmaları hakkında bilgi verdi.

önce en "En İyi Uygulama Örnekleri" dalında ödül almıştı. Bizler yılmadan, usanmadan çalışmaya devam edeceğiz. Yeni ödüller de kazanacağız. 2018 yılında 50'nci yılımızı kutlamanın mutluluğunu yaşayacağız" dedi. ■



Hamzabeyli yenileniyor

Hamzabeyli Gümrük Kapısı, TOBB tarafından yenilenerek, genişletilecek. Proje için yaklaşık 150 milyon liralık yatırım gerçekleştirilecek. Gümrük kapısının 2019 yılının başında hizmete girmesi bekleniyor.

Yenileme yatırımı ile Kapıkule Gümrük Kapısı'nın yükünün hafifletilmesi ve araç giriş çıkışlarının hızlandırılması hedefleniyor. TOBB Başkanı Hisarcıkhoğlu, projenin temel atma töreninde, Hamzabeyli Sınır Kapısı'nın toplam 147 bin metrekare olacağını belirterek "2019'un başında kapımız genişlemiş olarak faaliyete başlayacak" dedi.

Hamzabeyli Gümrük Kapısı'nın temeli Gümrük ve Ticaret Bakanı Bülent Tüfenkci, TOBB Başkanı Rifat Hisarcıkhoğlu, çevre il ve ilçelerdeki oda başkanları ve çok sayıda işadammının katılımıyla atıldı. ■



TEMSA
Smart Mobility

TEKNOLOJİNİN GELDİĞİ SON NOKTA KONFORLA BULUŞTU



Maraton akıllı teknolojileri ve üstün özellikleri ile yolculuk standartlarını yeniden tanımlıyor. Özel güvenlik sistemleri ile tasarlanan Maraton, ergonomik sürücü bölgesi, geniş uyku kabini ve dijital gösterge paneli ile sürücülerine benzersiz bir deneyim sunarken, rahat ve geniş koltuklarıyla yolculara da eşsiz bir seyahat yaşıyor.

temsa.com

İSTAB & FORD İŞBİRLİĞİ

Servisçiye Kazandıracak

Atılğan Otomotiv, üyelerinin işletme maliyetlerini tedarikçi firmalar ile yaptığı anlaşmalarla azaltmaya çalışan İstanbul Taşımacılar Birliği Derneği'ni ağırladı.

15 Aralık'ta Cemile Sultan korusunda düzenlenen toplantıda İSTAB üyeleri ile bir araya gelen Ford yetkilileri öğrenci ve personel taşımacılığına uygun üretilen Transit modellerinin tanıtımını yaptı.

İSTAB Başkanı Ahmet Karakış ve Yönetim Kurulu Üyeleri, Önceki Başkanı Hakan Orduhan, Ford Otosan Satış ve Pazarlama Müdürü Murat Erem, Ticari Araç Satış Müdürü Murat Kılıç, Üst Yapılı Araçlar Müdürü Okyay Sönmez, Ticari Araç Bölge Müdürü Hakan Turhan, Atılğan Otomotiv Yönetim Kurulu Üyesi Salih Sami Atılğan'ın yanı sıra çok sayıda İSTAB üyesinin

katıldığı toplantıda geçirdiği kalp krizi sonucu hayatını kaybeden İTO Yönetim Kurulu Başkanı İbrahim Çağlar da anıldı. ■



Ahmet Karakış



yeni Sultan yine Sultan

Sultan Ailesi yenilendi.

Servis ve turizm taşımacılığının lideri Otokar Sultan Ailesi yenilendi! Yakıtta cimri, rampada güçlü Otokar Sultanlar şimdi daha konforlu, düşük işletme giderleriyle kullanıcıları hep kazançlı.

Siz de Otokar Bayileri'ne gelin, yenilenen Sultan Ailesi'yle bir an önce tanışın.

444 6857 (444 OTKR) www.otokar.com.tr /OtokarAS YouTube /OtokarTr /OtokarTicariAraclar /Otokar Otomotiv ve Savunma Sanayi A.Ş.



Otokar
Doğru karar



Dr. Zeki Dönmez

zeki.donmez@tasimadunyasi.com

Rekabetsiz otogar özelleştirilemez!

Bu haftaki yazımı kimi zaman otogar, kimi zaman da otobüs terminali olarak adlandırdığımız yolcu indirme/bindirme yerlerine ayıracam. Otobüsle düzenli yolcu taşımacılığı için çok önemli bir maliyet kalemi olduğundan ne kadar üzerinde durulsa yeridir.

Niye maliyetli?

Tabii ki, tarifelerin yüksek oluşu maliyet yaratıyor. Otobüs çıkış ücretleri yüksek, araç park ücretleri yüksek ve ücretsiz araç park hakkı kullanılmıyor. Bu, biliniyor da niye böyle olduğu söylenmiyor. Ben söyleyeyim: Özel otogar işletmelerinin varlığı. Gelir ve kâr amaçlı özel otogarlara rekabetsiz olmalarından da faydalanarak yüksek fiyat uyguluyorlar. Otobüs işletmecileri ve bunların sivil toplum örgütleri ya hiç ses çıkarmıyor ya da sadece ses çıkarır gibi yapıyor.

Bir hata...

Eski adıyla Esenler, şimdiki adıyla 15 Temmuz Şehitler, konuya ilişkin dönemdeki adıyla Büyük İstanbul Otogarının, otobüsçülerin derneği tarafından, otobüsçüler ortak edilerek yapılması sırasında hiç itiraz gelmedi. Bu anlayış başka özel otogar yapımlarında da sürdü. Önemli olan sahibinin kim olduğu veya parayı kimin aldığı değil, alınan paranın miktarı değil mi? Otobüsçü olmayan birinin işlettiği ucuz tarifeli otogar, otobüsçülerin işlettiği yüksek tarifeli otogardan daha iyi değil mi? İşte, bu özel otogar konusu bu alandaki yüksek maliyetlerin en önemli nedenidir. Hiç özel otogar olmasaydı, tarifeler çok daha düşük olurdu. Zaten aksine de otobüsçüler pek müsaade etmezdi. 2019 yılında, 15 Temmuz Şehitler Otogarı, belediyeye geçiş fiyat artışları süreci olursa, bak ne itirazlar yapılacak. Bugün sesini çıkarmayanlar, o gün aslan kilselere. Belki birazcık diğer özel otogarlardan varlığı onları frenleyebilir. Onlar da olmasaydı, fiyatların çok düşürülmesi için ellerinden geleni yaparlardı. Peki, özel otogar nasıl olabiliyor?

Otogar mevzuatı

Karayolu Taşıma Kanunu ve Yönetmeliği, isteyenlerin özel otogar veya terminal yapıp işletebileceklerini söylüyor. Gerçekte bu hiç mümkün değil. Zaten örneği de yok. Var olanlar belediyelerden alınma. Belediyelerden izinsiz otogar yapmak mümkün değil. Belediyeler de hele kendi otogarı olan yerlerde kişilerin, kendi kalkış-varışlarının ötesinde ticari amaçla başkalarına da hizmet vereceği otogar yapmasına asla müsaade etmez. Hem imardan hem de belediye kanunlarından gelen gücü buna yetiyor.

Belediye kanunları

5393 sayılı Belediye Kanununun 14'üncü maddesi, belediyelerin görev ve sorumluluklarını, 15'inci maddesi de yetki ve imtiyazlarını belirtiyor. 15'inci maddenin J bendinde, "otobüs terminali kurmak, kurdurmak, işletmek, işletmek veya gerçek ve tüzel kişilerce açılmasına izin vermek" hususunu içeriyor.

5216 sayılı Büyükşehir Belediyesi Kanununun 7'nci maddesi, büyükşehir belediyelerinin görev, yetki ve sorumluluklarını belirtiyor. Burada I bendinde, "yolcu terminaleri yapmak, yaptırmak, işletmek, işletmek veya ruhsat vermek" hususu yer alıyor. 10'uncu madde, neler olduğunu belirtmeden bu belediyelerin yetki ve imtiyazlara sahip olduğunu belirtiyor.

Görüldüğü üzere, bu kanunlarda görev, sorumluluk, yetki, imtiyazlardan söz ediliyor. Bunların önceki hallerinde hakları da vardı. Bir şeyin görev mi, sorumluluk mu, yetki mi, imtiyaz mı, hak mı olduğu çok önemli. Görev veya sorumluluk olanlar, yapılması zorunlu olanlardır. Yetki ise yapabilme imkanı olduğunu, ancak zorunlu olmadığını anlatmaz mı? İmtiyaz ise bu yetkinin ayrıcalık türünden olduğunu, başkalarının kullanılamayacağını anlatmaz mı? Bir örnek vermek gerekirse... Su tesisatı kurulması, mezarlık yapılması birer görev, sorumluluk, yetki olanın ötesinde imtiyazdır. Belediye dışında kimse bunları yapamaz.

Otogar hangisi?

Belediye mevzuatındaki anlatım, açıkladığım hassasiyetleri içermiyor. Görev veya sorumluluklar içerisinde bir

şeyin yapılabilmesi şeklindeki yetki yer alabiliyor. Böyle olunca, terminal veya otogar konusunun tam olarak hangisine girdiği netleştirilemiyor. Bana göre, görev, sorumluluk veya yetki olarak ifade edilse de bunların yanı sıra bu husus bir imtiyazdır. Bu nedenle de başkaları tarafından kullanılamaz, kullanılmıyor.

İmtiyazın amacı

Su tesisatı, mezarlık ve otobüs terminali gibi konuların imtiyaz olması, başkalarının yapılmasına izin verilemeyecek türden özel, hassas ve ayrıcalıklı kamu hizmetleri olarak değerlendirilmeleri ile açıklanabilir. Öyleyse, bu hizmetler belediyenin sorumluluğunda olmalı ve kalmalıdır. Yani özelleştirilememelidirler.

Yapmak-yaptırmak, işletmek-işletirmek ifadelerine gelince... Bunlar, özelleştirilebileceği anlamını taşımazlar, bu yönde de yorumlanamazlar. Yaptırmak sözcüğü, inşası işinin belediyece yapılması değil, başka birine müteahhitlik yoluyla yaptırılması anlamında olabilir. İşletirmek sözcüğü de temizlik, bakım, güvenlik ve hatta ücret toplama gibi hizmetlerin doğrudan kendisince değil, başka işletmeciler tarafından yapılması anlamında olmalıdır.

Otogarlar özelleştirilemez

Bir şeyin belediyeye imtiyaz olarak verilmesi, o işin belediyeye yapılmasını gerektirir. Yoksa bunu sadece belediye yapсын, isterse rekabetsizliğini avantajıyla yüksek bedelle satabilsin diye imtiyaz verilmez. Böyle yorumlanmamasının hem otobüsçüler hem de vatandaşlar tarafından bedeli ödendiği mevcut örneklerde görülmektedir.

Belediye Kanununun büyükşehir belediyeleri için de geçerli olan 15'inci maddesinin imtiyazlarla ilgili paragrafında, hangilerinin devredilebileceği, yani bir anlamda özelleştirilebileceği hususu yer almakta olup, otogarlara veya terminaler bu devir ve özelleştirme kapsamı içinde sayılmamaktadır.

Ülkemizde durum

Ülkemizde otogarlara işletilme hakları, belediyelerin konuyla ilgili yükümlülüklerinin ve halkın menfaatlerinin korunması amacıyla kısıtlama dahi konulmadan özelleştirilebilmektedir. Hatta bu imtiyaz hakkı sınırlı işletmenin ötesinde mülkiyetinin satışına dahi konu olabilmektedir. Bunlar bana göre gerek kanunların gerekse kamu hizmeti anlayışının ötesine geçen önemli yanlışlardır. Çağımızdaki kamuyu küçültme amaçlı özelleştirmeler elbette mümkündür. Yani artık ulaşım hizmetinin belediyenin kendi otobüsleriyle kendisi tarafından verilmesi gerekli değildir. Ancak hassas noktalara dikkat. Özelleştirilen terminalerin varlığı, mevcut mevzuat nedeniyle, hukuk anlayışına aykırı olduğu gibi, kamu hizmeti gereklerine de uymamaktadır. Bu işletilmenin içinde otobüsçülerin de yer alması ne yazık ki bu yanlış görünmesini ve seslendirilmesini engellemeye yetmektedir.

Otogarlar nasıl özelleştirilebilir?

Mevcut mevzuatın imkan vermemesi, bu imkanın yaratılmayacağı anlamına gelmez. Bir zamanlar, tekel ürünlerinin üretim ve toptan satışı ile telefon hizmetleri devlet tekelinde, yani imtiyazında idi. Bunlar, tekel veya imtiyaz kaldırılıp başkalarının da üretim ve hizmet imkanına kavuşturulmasıyla özelleştirildiler. Otogar imtiyazını kaldırıp, isteyenlerin bunları yapabileme imkanlarını yaratarak rekabet ortamını doğurabilirsiniz özel otogarlara olabilir, hem de çok güzel olabilir.

İspanya örneği

Hala anlamayan veya anlamak istemeyenler bizden daha özelleştirmeci olması beklenen AB üyesi İspanya'ya baksınlar. Bırakın otogar veya terminallerin özel işletme veya kâr konusu yapılmasını, burayı kullanan otobüslerden ücret dahi alınmadığını Sayın Nusret Ertürk'ün gazetemizde de tefrika edilen İspanya izlenimlerinde görebilirler. ■

Fernas Şirketler Grubu

MAN kalite ve güvencesini tercih etti



MAN araçları, üstün niteliklerinin yanı sıra yüksek yakıt tasarrufu, düşük işletme maliyetleri ve tüm Türkiye'de yaygın avantajlı Satış Sonrası Hizmetler ile ağır ticari araçlar pazarının en gözde markası olmaya devam ediyor. Ankara faaliyet gösteren Fernas Şirketler Grubu 7 adedi 41.360 12 metre küpe uygun mikser ve 23 adedi 41.420 otomotik damper aracı, toplam 30 araçla filosunu

güçlendirdi.

MAN'ın Ankara'da bulunan fabrikasında gerçekleştirilen teslim törenine MAN Kamyon ve Otobüs Ticaret AŞ Genel Müdürü Tuncay Bekiroğlu ev sahipliği yaptı. Fernas Şirketler Grubu Yönetim Kurulu Başkan Yardımcısı Muzaffer Nasıroğlu ile her iki şirketin yetkilileri katıldı. ■



Şimşekler İnşaat

MAN TGS 41.420 8X4 BB Euro6c damper aldı

Kiyarbakır merkezli Şimşekler İnşaat şirketi, yeni satın aldığı 18 adet MAN damperli araç ile filosunun gücüne güç kattı. Diyarbakır ve bölgesinde faaliyet gösteren Şimşekler İnşaat'ın satın aldığı 18 araç, MAN'ın Ankara Akyurt'taki tesislerinde düzenlenen törenle teslim edildi.

MAN Kamyon ve Otobüs Ticaret AŞ Kamyon Bölge Satış Koordinatörü İrfan Ergetir'in ev sahipliğinde gerçekleştirilen

teslimat törenine, Şimşekler İnşaat sahibi Ramazan Şimşek ile Genel Müdürü İrfan Şimşek katıldılar.

Diyarbakırın zorlu coğrafi ve iklim koşullarına dikkat çeken Ramazan Şimşek, "MAN araçları, gerek zemin olsun, gerekse hava olsun her koşulda çalışan, bizi yarı yolda bırakmayan bir marka. Her açıdan avantajlı Euro6c'nin sunduğu yakıt tasarrufunun ise gerçekten de bir muadili yok" dedi. ■

DAF Glokal'den 21 çekici teslimatı

Glokal Motorlu Araçlar Bulung Lojistik'e 15 DAF XF LD 480 4x2, Koçaslan Taşımacılık'a ise 6 adet XF LD 460 4x2 çekici teslimatı yapıldı.

Sektörün hızla büyüyen firmalarından Bulung Lojistik firmasına, Orhanlı tesisinden 15 adet DAF XF LD 480 4x2 çekici teslimatı yapıldı. İkitelli'deki tesisinden de filosunda bulunan 32 adet aracın tamamı DAF marka olan Koçaslan Taşımacılık firmasına 6 adet XF LD 460 4x2 çekici teslimatı yapıldı.

Glokal Motorlu Araçlar Genel Müdürü Ümit Karaarslan, son iki yıldır özellikle lojistik sektöründe yaşanmakta olan daralmaya rağmen 2018'de projelerin artmasıyla beraber Türkiye'de ağır ticari araç pazarının da gelişmesine paralel olarak Glokal AŞ'nin de büyümesini artıracağını söyledi.

Karaarslan, yüzde 7'ye varan yakıt ekonomisi ile araç sahibinin yüzünü güldüren DAF çekicilerin teslimatlarına devam edeceklerini belirtti. ■



İstanbul-İzmir Otoyolu inşaatı için

Tunacan İnşaat, Ford Trucks'ı tercih etti



Tunacan İnşaat, araç filosunu, İstanbul ile İzmir arasındaki ulaşımı 3,5 saate indirecek İstanbul-İzmir Otoyolu projesinde kullanmak üzere 30 adet Ford Trucks ile genişletti. Tunacan İnşaat'ın satın aldığı Ford Trucks araçlarla birlikte filosundaki Ford Trucks kamyon sayısı 55'e yükseldi.

24 Kasım'da düzenlenen araç teslimat

törenine Ford Trucks yönetimi tarafından Tunacan İnşaat'a plaket takdim edilirken, 30 adet Ford Trucks 4142D inşaat kamyonu da firmaya teslim edildi. Törene, Tunacan İnşaat Genel Müdürü Ferhat Tuna, Ford Trucks Bölge Müdürü Mete Inceer, Ford Trucks Bayisi Büyükkaracı Otomotiv Satış Müdürü Şikri Yılmaz ile Satış Danışmanı Ulaş Karabiber katıldı. ■



Ford Trucks Genel Müdür Yardımcılığına Serhan Turfan atandı

Ford Otosan'ın ağır ticari araç markası Ford Trucks'ta Genel Müdür Yardımcılığı görevine 1972 doğumlu Serhan Turfan atandı. 31 Aralık tarihi itibarıyla emekli olacak Ahmet Kinay'dan koltuğu 1 Ocak 2018'de devralacak Turfan, 2014 yılından bu yana Ford Trucks Türkiye Direktörlüğü görevini yürütüyor.

Boğaziçi Üniversitesi Makine Mühendisliği Bölümü'nden mezun olan, MBA programını Marmara Üniversitesi'nde tamamlayan Turfan, aktif iş hayatına 1995 yılında Ford Otosan'da başladı. 2010 yılında Servis ve Yedek Parça Direktörlüğü'ne getirildi. Turfan, son olarak Ford Trucks Türkiye Direktörlüğü görevindeydi. ■



Çobanoğlu İnşaat'ın MAN yatırımı

Kütahya Tavşanlı bölgesinde faaliyet gösteren Çobanoğlu İnşaat, 10 adet otomatik vitesli MAN TGS 41.420 8X4 BB Euro6c damper ile filosundaki araç sayısını 62'ye çıkardı.

Çobanoğlu İnşaat'ın araçları, Ankara Akyurt'taki MAN tesislerinde teslim edildi. MAN Kamyon ve Otobüs Ticaret A.Ş. Kamyon Satış Direktörü Serkan Sara ve Kamyon Bölge Satış Koordinatörü İrfan Ergetir'in katıldığı teslimat töreninde, Çobanoğlu İnşaat sahibi Zülküf Çobanoğlu ve Proje Müdürü Bülent Çağırğan hazır bulundular. ■

Aras Kargo hissedarı Austrian Post Kârını ve gelirini artırdı

Aras Kargo'nun yüzde 25 hissesine sahip olan Austrian Post, 2017'nin ilk 9 ayına ilişkin finansal sonuçlarını açıkladı. Şirketin gelirleri, 2017'nin ilk 9 ayında yüzde 2,1 oranında artarak 1,4 milyar Euro olarak gerçekleşti. Faiz ve vergi öncesi kâr (FVÖK) ise yüzde 3,3'lük artışla 139,9 milyon Euro'ya ulaştı. Şirketin bu dönemde hisse senedi başına kâr 1,57 Euro oldu. İnternette alışveriş trendindeki yükselişin sürmesinin olumlu etkisiyle, şirketin paket ve lojistik departmanının geliri de yılın ilk 9 ayında yüzde 17,8 artışla 350 milyon Euro'ya yükseldi.

Şirketin 2017 ilk 9 aylık finansal sonuçlarından bir rekabet yaşayan sektörde güçlü konumumuzu bir kez daha ortaya koyduk. Posta ve paket teslim operasyonlarımız arasındaki sinerjiden daha da yoğun bir şekilde faydalanıyoruz. Sağlam kârlılığımız, bu yaklaşımımızın doğruluğunun kanıtıdır" dedi. ■



memnuniyet duyduklarını belirten **CEO Georg Pölzl**, "Yüksek teslimat kalitemiz ve müşterilerimize sunduğumuz geniş kişiye özel çözümler sayesinde, yüksek

bir rekabet yaşayan sektörde güçlü konumumuzu bir kez daha ortaya koyduk. Posta ve paket teslim operasyonlarımız arasındaki sinerjiden daha da yoğun bir şekilde faydalanıyoruz. Sağlam kârlılığımız, bu yaklaşımımızın doğruluğunun kanıtıdır" dedi. ■

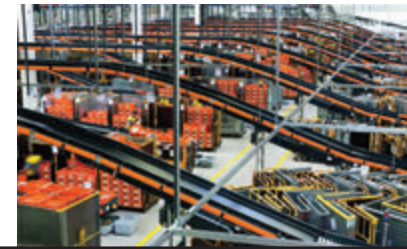

İthal Çekici Pazarında Scania Zirvede

Ağır ticari araç pazarı Ocak-Ekim döneminde 13 bin 327 adet olarak tamamlandı. Geçen yılın aynı döneminde pazar 14 bin 525 adet olarak gerçekleşmişti. Yüzde 8'lik düşüş yaşayan ağır ticari araç pazarında 4 bin 465 adet çekici, 8 bin 862 adet kamyon satıldı. Scania ilk 10 ayda toplam bin 188 adetlik satış gerçekleştirirken, bunun bin 21 adedi çekici oldu. En çok tercih edilen ithal çekici markası olan Scania, aynı zamanda toplam çekici pazarında da yüzde 23 pazar payı elde etti.

Doğuş Otomotiv Scania Genel Müdürü İlhami Eksin, "Yeni Nesil Scania araçlarımız ile satışlarımızda ivme kazanırken, 7 marka arasında en çok tercih edilen ithal çekici olmaya devam ediyoruz. Marka hedefimiz pazar payımızı korumaktır" dedi. ■

Iveco Ankara'da Yeniden Doğuyor



IVECO'nun Türkiye'deki en eski yetkili satış ve servislerinden biri olan Özgözde Otomotiv, 2015 yılında başladığı Ankara Susuz'daki yatırımını tamamlayarak açılışını gerçekleştirdi.

Özgözde Otomotiv Yönetim Kurulu Başkanı Erol Arslan, "Iveco'nun güçlü geleceğine inanıyoruz. Modern yeni tesisimizi IVECO'nun 'Daha İyi İçin Çalışıyoruz' sloganı ile açıyoruz. 6 bin 400 m2'yi açık alana sahip olan Ankara Susuz tesisi 3.600 m2 kare kapalı alana sahip olup, toplamda 10 bin m2'ye oturmaktadır. 2100 m2 servis alanı ile aynı anda 20

araca hizmet verebilecek kapasitede. 550 m2 modern kapalı showroo'da aynı anda 7 kamyon sergilenilebiliyor, dışarıdaki teşhir alanında ise aynı anda 50 kamyon sergileme imkanına sahibiz" dedi.

Arslan Susuz'daki yeni tesisin hem satış hem de ağır vasıta ve hafif vasıta servisi için en optimum nokta olduğunu belirtti. Ankara, Bursa ve Eskişehir tesislerinin öz malları olduğunu belirten Erol Arslan bu şekilde kendi tesislerine daha rahat yatırım yapabildiklerini ifade etti. ■

"Türkiye Ulaştırma ve Lojistik Meclisi Koordinasyon Toplantısı" gerçekleştirildi

Ulaştırma, Denizcilik ve Haberleşme Bakanlığı ile TOBB koordinasyonunda gerçekleştirilen ve ilgili sektör derneklerinin sunumları kapsamında sektör sorunlarının ve taleplerinin ele alındığı "Türkiye Ulaştırma ve Lojistik Meclisi Koordinasyon Toplantısı" 19 Aralık 2017 tarihinde gerçekleştirildi.

Açılış konuşmalarını Ulaştırma Bakanlığı Müsteşarı Suat Hayri Aka, TOBB Başkan Vekili Halim Mete, TOBB Sektör Meclis Başkanı ve UND Yönetim Kurulu Başkanı Çetin Nuhoglu tarafından yapılan toplantının ana gündem maddesi Karayolu Taşıma Yönetmeliği oldu.



Ulaştırma Müsteşarı Suat Hayri Aka, UDH Bakanlığının son dönemde yaptığı çalışmalarına değinirken, ulaştırma işlemlerinin elektronik ortama aktarılması konusunda yürütülen çalışmalara vurgu yapmış ve en büyük hedefin dijitalleşme olduğunu aktardı. Karayolu Taşıma Yönetmeliği ile ilgili bilgi veren Suat Hayri Aka, yeni yönetmeliğin Avrupa'daki emsallerinde olduğu gibi yürürlüğe konulabilmesi konusunda çalışmaların devam ettiği, ilk aşamada öncelikli konularda iyileştirme

yapılacak şekilde Yönetmeliğin yenileceğini ve ilerleyen dönemde de yetki belgeleri ve kapsamı ile ilgili düzenlemeye gidileceğini ifade etti.

500 büyük hizmet üreten firmanın 200'ü lojistik

TOBB Sektör Meclis Başkanı ve UND Yönetim Kurulu Başkanı Çetin Nuhoglu, 500 büyük hizmet ihracatçısının 200 adedinin lojistik hizmet üreten firmalar olduğu ve bu sektörün ülke ekonomisine büyük katma değer sağladığını ifade etti. Karayolu Taşıma Yönetmeliğinin AB ile uyumlu şekilde hayata geçirilmesinin önem arz ettiğini, sınır kapılarındaki bekleme sürelerinin zarar verdiğini, yabancı araçlara dair haksız rekabet yaratan uygulamalarındaki kontrol eksikliklerinin ivedilikle giderilmesi gerektiğini ifade eden Nuhoglu, Avrupa Adalet Divanı kararı kapsamında Türk taşımacılarına uygulanan haksız geçiş ücreti ve kota kısıtlamalarının çok yakında ortadan kalkacağını vurguladı.

Kapıkule'de iyileştirme

Sabancı Üniversitesi Dekanı Fusun Uleğen tarafından Kapıkule Sınır Kapılarındaki süreç iyileştirme çalışmaları hakkında sunum yapılmış ve Kapıkule Sınır Kapısında yaşanan bekleme sürelerinin azaltılması amacıyla yapılabilecek iyileştirme senaryolarına dair ayrıntılar paylaşıldı.

TOBB Sektör Meclisi Başkan Yardımcısı Hakan Bezzinli tarafından Karayolu Taşıma Yönetmeliğine dair sektör beklentilerini içeren bir sunum gerçekleştirildi.

Adalet Divanı kararı

UND İcra Kurulu Fatih Şener, gündem maddeleri kapsamında UDH Bakanlığını ilgilendiren sektör sorunlarını gündeme getirdi;

- Adalet Divanı Kararı ve Transit Serbestisinde Türkiye'nin Yol Haritası
- Türkiye'nin UBAK Stratejisinin Gözden Geçirilmesi
- Sürücü Vizelerinde Yaşanan Sorunlar

- Yabancı Araçlara Kesilen Cezaların Tahsilatı
- Sürücü Kabahatlerinde Firmalara Uygulanan Yaptırımlar

Adalet Divanı kararı kapsamında Avrupa'daki geçiş ücreti ve kota kısıtlamalarının kaldırılması konusunda ülkemizdeki kamu kurumlarının ivedilikle harekete geçmesi gerektiğini aktaran Fatih Şener, alınan karar çerçevesinde Macaristan ardından Romanya, İtalya, Bulgaristan ve Yunanistan ile ivedi şekilde KUKK toplantısı yapılması gerektiğini ifade etti. Yine UBAK sistemi ve ülkemiz taşımacılarına olan yansımaları ve faydası da bir diğer gündem maddesi olmuş ve Adalet Divanı kararı kapsamında UBAK



Müsteşar Suat Hayri Aka'ya Halim Mete ve Çetin Nuhoglu tarafından bir plaket sunuldu.

sisteminin sorgulanması gerektiğini vurguladı.

Fatih Şener tarafından gündeme getirilen bir diğer sorun da, sürücü vizeleri oldu. Schengen kuralları, AB'deki haksız uygulamalar, kalış süre sınırlamaları kapsamında yaşanan sorunlar ve yine sürücü ihlalleri çerçevesinde firmalara uygulanan yaptırımları aktardı.

Köprü ve otoyol geçişlerindeki 10 kat ceza mağduriyeti



Toplantı sonunda katılımcıların sorularını Ulaştırma Müsteşarı Yardımcısı Şaban Atlas, Gümrük Müsteşarı Yardımcısı Remzi Akçin, Karayolu Düzenleme Genel Müdürü Saim İlçioğlu, Tehlikeli Madde ve Kombine Taşımacılık Düzenleme Genel Müdürü Cem Murat Yıldırım ve Demiryolu Düzenleme Genel Müdürü İbrahim Yiğit cevapladı.

UND'den çağrı:

"Yükünüz Kapıkule'de boş yere bekliyor!"



2017 Macaristan Geçiş Belgelerinin tükenmesi ve Macar tarafından ilave belge verilmemesi sebebiyle 400'ü aşkın Tır kapıda kaldı. Macaristan'daki malı bekleyen ithalatçıların taşımacılara 'malım nerede' sorusunu iletmeleri üzerine **Uluslararası Nakliyeciler Derneği (UND) İcra Kurulu Başkanı Fatih Şener**, Budapeşte'de Macar ithalatçılarıyla buluştu. Yaşanan problemi ithalatçılara anlatan Şener, "Macar dostlarımıza mallarının nerede kaldığını açıklamaya geldik. Kapıda bekleyen 400 aracın yaklaşık 80 tanesi Macaristan'a yük getiren araç. Geri kalan 320 tanesi başta Almanya olmak üzere, İngiltere, Hollanda, Danimarka gibi ülkelere yük götürmek için Kapıkule'de bekliyorlar. Macaristan belge vermediği için yükler kapıda kaldı" dedi.

Bu nedenle Macaristan'daki birçok otomotiv fabrikası mallarını teslim alamazken, üretimde de aksamalar meydana geldi. Mağazada raflar, Türkiye'den gelecek malları bekledi. Günlerdir Kapıkule'de belge bekleyen yüzlerce şoför de artık isyan noktasına geldi.

Fatih Şener, Macar ekonomisine zarar veren bu sorunun, Avrupa Adalet Divanı'nın "Türk araçlarından Geçiş Ücreti alınmaz" kararının ardından ve bu karara rağmen yaşanmasına çok şaşırıldıklarını belirtti. ■

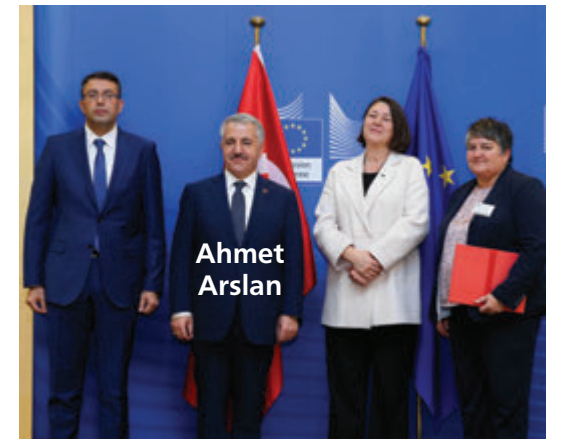

Avrupa yollarında Gümrük Birliği'ne aykırı vergi ve ücretler

Ulaştırma, Denizcilik ve Haberleşme Bakanı Ahmet Arslan, AB Komisyonunun Ulaştırma Sorumlu Üyesi Violeta Bulc, Brüksel'deki AB Komisyonu binasında düzenlenen "Türkiye-AB Yüksek Düzeyli Ulaştırma Diyalogu" toplantısı sonrası basına açıklamalarda bulundu. Arslan, toplantıda, bazı AB üyesi devletlerin Türk karayolu taşıyıcılarına uyguladığı Gümrük Birliği'ne aykırı vergi ve ücret uygulamalarından duyulan rahatsızlığa dikkat çekti.

Türkiye'nin AB'ye tam üyelik hedefine bağlılığını sürdürdüğüne dikkati çeken Arslan, "Türkiye-AB karayolu ve demiryolu sınır geçişlerinde taşımacılığımızın etkinliğini azaltan uygulamaları da ele aldık. Bu çerçevede alınan teknik ve idari önlemleri görüştük. Türkiye-Bulgaristan sınırındaki geçişleri iyileştirmek için ortak bir çalışma grubu oluşturmaya da karar verdik" dedi.

Bakan Arslan, toplantının en önemli gündem maddelerinden birinin de karayolu trafik güvenliği olduğunu, Trafikte Yüzde 100 Yaşam projesi gibi çeşitli çalışmalar hakkında görüşmelerini dile getirdi.

Arslan, Türkiye-AB Kapsamlı Havacılık Müzakereleri hususunda da görüş alışverişinde bulduklarını vurguladı. ■

GÜÇ VE KONFORUN SİMGESİ MAN TGX

Ayrıcalıklı tasarımı ile MAN TGX; kıştan yaza, geceden gündüze, her yükte ve yolda fark yaratır.

